

Функции

- * Модерен дизайн
- * Ултразвуков дифузер
- * Таймер
- * Регулируем режим на дима
- * Цветно LED осветяване
- * Нисък разход на вода
- * LED индикатор
- * Звукова аларма

Съдържание на опаковката

- * 1 x Anjou Арома Дифузер (Model: AJ-AD001)
- * 1 x Зарядно
- * 1 x Чаша
- * 1 x Ръководство

Спецификация

Модел	AJ-AD001
Работен волтаж	DC 24V
Мощност	13W max
Воден резервоар	300 ml / 10 oz
Работно време	8 часа
Макс. Влажност	Около 30 ~ 70 ml / 1 ~ 2 oz на час
Макс. Честота	2.4 MHz

Как да добавим вода

- * Отворете капака
- * Използвайте предоставената чаша и сложете до 300 мл вода в резервоара.
- * Добавете 2 - 3 капки (0.1 - 0.15 ml) етерично масло във водата.
- * Върнете капака обратно

Как да го използваме

Свържете зарядното. Дифузера вече е в режим на готовност. Уверете се, че има достатъчно вода в резервоара. Използвайте бутон за светлината, за да я смените. Използвайте бутон за дима, за да го регулирате.

Смяна на цвета

- * Натиснете бутона за светлина веднъж, за да започне автоматичния режим на смяна на цвета, натиснете пак за да запазите текущия. Продължете да натискате бутона, за да смените цвета ръчно. Натиснете го още веднъж, за да я изключите.
- * Натиснете и задръжте бутона за около 2 - 3сек, за да изключите светлината.

Регулиране на дима

- * Всяко натискане на бутон за дим ще доведе до смяна на режима: 1ч таймер, 3ч таймер, 6ч таймер, включване (докато не свърши водата), и изключване. LED индикатора ще Ви покаже на кой режим сте в момента.
- * Натиснете и задръжте бутона за 3 секунди, за да смените между силен и слаб дим. Един звуков сигнал индикира за силен дим, а два звукови сигнала за слаб дим.

Честосрещани проблеми

Проблем	Причина	Решение
Не излиза пушек	Няма захранване	Свържете зарядното
	Не е натиснат бутон за дим	Вижте в инструкциите
	Няма вода в резервоара	Добавете вода в резервоара
Необичаен дим	Дифузера е загрял	Изключете го за 10 минути
	Водата е над нивото	Махнете малко вода
	Има мръсотия по резервоара	Изчистете резервоара
Лек теч	Има прах по въздушния отвор	Изчистете отвора
	Капака не е правилно сложен	Капачката не е поставена
	Температурата или влажността са прекалено високи	Преместете уреда на проветриво място
Лоша/странна мириxa	Уреда е нов	Изчистете уреда, както е описано в инструкциите
	Мръсна вода	Изчистете резервоара. Използвайте чиста вода.
	Синтезирано етерично масло	Използвайте естествени масла

Диаграма

- ① Изход на дима
- ② Капак
- ③ Основа
- ④ Бутон за светлината
- ⑤ Бутон за дима
- ⑥ Вход за зарядно
- ⑦ Въздушен отвор
- ⑧ Максимално ниво на водата
- ⑨ Отвор

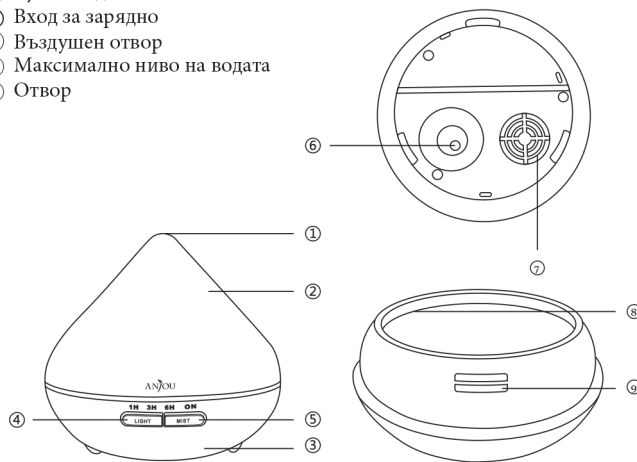

Важно

- * Не надвишавайте максималното ниво на вода.
- * Спрете уреда, когато нивото на водата е ниско.
- * Не включвайте дифузера, когато капака не е поставен.
- * Изпразнете водния резервоар и го поставете на сухо място, когато не го ползвате.
- * Използвайте етерични масла и вода заедно. Никога не използвайте само етерични масла.
- * Използвайте само натурални етерични масла. Синтезирани етерични масла може да повредят уреда.
- * Слагайте дифузера на равна повърхност.

Чистене на водния резервоар

- * Изключете кабела на зарядното и затворете капака.
- * Източете оставащата вода от резервоара.
- * Добавете топла вода в резервоара и добавете почистващ препарат, забършете с чиста кърпа.
- * Не използвайте корозивни почистващи препарати.

Внимание

- * Моля не разглашайте уреда сами, винаги се попитвайте до професионални техници или сервиз.
- * Ако забележите необичаен мирис, моля изключете уреда веднага.
- * Моля не премахвайте кабела за захранване с мокри ръце, тъй като има опасност от токов удар. Моля не слагайте уреда върху неравна повърхност, тъй като има опасност от теч.
- * Не излагайте уреда под директна слънчева светлина или източник на топлина.
- * Дръжте далеч от други електрически уреди, които са податливи на влажност.
- * Редовно чистете уреда, ако не се използва известно време. Дръжте го на сухо и сенчесто място.
- * Това не е играчка. Дръжте го далеч от деца.



Recognized by China National Accreditation Service for Conformity Assessment & Taiwan Accreditation Foundation

T: 0086-755-2008 1955
F: 0086-755-2000 8484
E-mail: agc@agc-cert.com
Web: HTTP://www.agc-cert.com

2/F, Building 2, No 1-No 4, Chaxi (Sanwei) Technical Industrial Park, Gushu, Xixiang Street, Baoan District, Shenzhen, P. R. China (518000)

EC - Certification of Conformity

Registration No.	AGC01892160108E1
Certificate Holder	SUNVALLEYTEK INTERNATIONAL, INC. 46724 Lakeview Blvd, Fremont, CA 94538-6529
Product Designation	AROMA DIFFUSER
Brand Name	TAOTRONICS, ANJOU
Model / Series Models	TT-AD002, TT-ADXXX, AJ-ADXXX (XXX=001, 002, .020)
Manufacturer	Shenzhen NearbyExpress Technology Development Company Limited 2/F, Block D, Minle Industrial Park, Meibian RD, Longhua District, Shenzhen, China.

Requirement	Applied Standards	Document Evidence	Result
Low Voltage Directive	EN 60335-2-98:2003 +A1:2005+A2:2008 EN 60335-1:2012+A11:2014 EN 62233:2008	Test Report: AGC01892160108E01	Conform
EMC Directive	EN 55014-1:2006/A2:2011 EN 61000-3-2:2014 EN 61000-3-3:2013 EN 55014-2:1997/A2:2008	Test Report: AGC01892160108E01	Conform



Solger Zhang
Signed by Quality Manager
Issue Date: Mar. 09, 2016

Recognized by Attestation of Global Conformity (Shenzhen) Co., Ltd. in accordance with the EMC Directive 2004/108/EC and the Low Voltage Directive 2006/95/EC. The certificate doesn't imply assessment of the production. The Applicant of the certificate is authorized to use this certificate in connection with EC declaration of conformity to the Directive. The certificate is only applicable to the equipments described above. This certificate shall not be re-produced except in full without the written approval of Attestation of Global Conformity (Shenzhen) Co., Ltd.
Note: This certificate is part of the full test report(s) and should be used in conjunction with it.

