

ПРИЛОЖЕНИЕ I
КРАТКА ХАРАКТЕРИСТИКА НА ПРОДУКТА

1. ИМЕ НА ЛЕКАРСТВЕНИЯ ПРОДУКТ

Seebri Breezhaler 44 микрограма прах за инхалация, твърди капсули

2. КАЧЕСТВЕН И КОЛИЧЕСТВЕН СЪСТАВ

Всяка капсула съдържа 63 микрограма гликопирониев бромид (glycopyrronium bromide), съответстващи на 50 микрограма гликопирониум.

Всяка доставена доза (дозата, която се отделя от крайника на инхалатора) съдържа 55 микрограма гликопирониев бромид, съответстващи на 44 микрограма гликопирониум.

Помощно(и) вещество(а) с известно действие:

Всяка капсула съдържа 23,6 mg лактоза (като монохидрат).

За пълния списък на помощните вещества вижте точка 6.1.

3. ЛЕКАРСТВЕНА ФОРМА

Прах за инхалация, твърда капсула (прах за инхалация)

Прозрачни оранжеви капсули, съдържащи бял прах, с кода на продукта “GPL50”, отпечатан в черно над, и логото на компанията () , отпечатано в черно под черна черта.

4. КЛИНИЧНИ ДАННИ

4.1 Терапевтични показания

Seebri Breezhaler е показан за поддържащо бронходилататорно лечение, с цел облекчаване на симптомите при възрастни пациенти с хронична обструктивна белодробна болест (ХОББ).

4.2 Дозировка и начин на приложение

Дозировка

Препоръчаната доза е инхалиране на съдържанието на една капсула веднъж дневно, като се използва инхалатора Seebri Breezhaler.

Препоръчва се Seebri Breezhaler да се прилага по едно и също време всеки ден. Ако се пропусне една доза, следващата доза трябва да се вземе колкото се може по-бързо. Пациентите трябва да бъдат инструктирани да не приемат повече от една доза дневно.

Специални популации

Старческа възраст

Seebri Breezhaler може да се използва в препоръчителната доза при пациенти в старческа възраст (75 години и повече) (вж. точка 4.8).

Бъбречно увреждане

Seebri Breezhaler може да се използва при пациенти с леко до умерено бъбречно увреждане в препоръчителната доза. При пациенти с тежко бъбречно увреждане или пациенти с терминална бъбречна недостатъчност, нуждаещи се от диализа, Seebri Breezhaler трябва да се използва само ако очакваната полза превишава потенциалния риск, тъй като системната експозиция на гликопирониум може да бъде повишена в тази популация (вж. точки 4.4 и 5.2).

Чернодробно увреждане

Не са провеждани проучвания при пациенти с чернодробно увреждане. Гликопирониум се очиства предимно чрез бъбречна екскреция и поради тази причина не се очаква значително повишаване на експозицията при пациенти с чернодробно увреждане. Не се изисква коригиране на дозата при пациенти с чернодробно увреждане.

Педиатрична популация

Няма съответно приложение на Seebri Breezhaler в педиатричната популация (под 18 години) за показанието ХОББ.

Начин на приложение

Само за инхалаторно приложение.

Капсулите трябва да се прилагат само с помощта на инхалатора Seebri Breezhaler (вж. точка 6.6).

Капсулите трябва да се изваждат от блистера само непосредствено преди употреба.

Капсулите не трябва да се гълтат.

Пациентите трябва да бъдат инструктирани как правилно да прилагат лекарствения продукт. Пациентите, при които не се наблюдава подобрене по отношение на дишането, трябва да бъдат попитани, дали не гълтат лекарствения продукт вместо да го инхалират.

За указания относно употребата на лекарствения продукт преди приложение вижте точка 6.6

4.3 Противопоказания

Свръхчувствителност към активното вещество или към някое от помощните вещества, изброени в точка 6.1.

4.4 Специални предупреждения и предпазни мерки при употреба

Не се използва при остри случаи

Seebri Breezhaler се прилага веднъж дневно като дългосрочно, поддържащо лечение и не е показан за първоначално лечение на остри епизоди на бронхоспазм, т.е. като “спасителна” терапия.

Свръхчувствителност

Съобщава се за реакции на свръхчувствителност, възникващи незабавно след приложението на Seebri Breezhaler. Ако се появят признаци, предполагащи наличие на алергична реакция, по-специално ангиоедем (включващи затруднено дишане или преглъщане, оток на езика, устните и лицето), уртикария или обрив по кожата, лечението трябва незабавно да се преустанови и да се премине към алтернативна терапия.

Парадоксален бронхоспазм

В клиничните проучвания със Seebri Breezhaler не са наблюдавани случаи на парадоксален бронхоспазм. Въпреки това, при други инхалаторни терапии се наблюдава парадоксален бронхоспазм, който може да бъде животозастрашаващ. Ако възникне парадоксален бронхоспазм, лечението трябва да се спре незабавно и да се премине към алтернативно лечение.

Антихолинергичен ефект

Seebri Breezhaler трябва да се използва с повишено внимание при пациенти със затвореноъгълна глаукома или ретенция на урината.

Пациентите трябва да бъдат информирани за признаците и симптомите на остра затвореноъгълна глаукома и за необходимостта да спрат употребата на Seebri Breezhaler и да се свържат незабавно със своя лекар, ако се появи някой от тези признаци или симптоми.

Пациенти с тежко бъбречно увреждане

Наблюдава се умерено повишаване на общата системна експозиция (AUC_{last}) до 1,4 пъти при индивиди с леко до умерено бъбречно увреждане и до 2,2 пъти при индивиди с тежко бъбречно увреждане или терминална бъбречна недостатъчност. При пациентите с тежко бъбречно увреждане (изчислена скорост на гломерулна филтрация под $30 \text{ ml/min/1,73 m}^2$), включително при такива с терминална бъбречна недостатъчност, нуждаещи се от диализа, Seebri Breezhaler трябва да се прилага само ако очакваната полза превишава потенциалния риск (вж. точка 5.2). Тези пациенти трябва да бъдат внимателно проследени за поява на потенциални нежелани реакции.

Пациенти с анамнеза за сърдечносъдово заболяване

Пациентите с нестабилна исхемична болест на сърцето, левокамерна дисфункция, анамнеза за миокарден инфаркт, аритмия (с изключение на хронично стабилно предсърдно мъждене), анамнеза за синдром на удължен QT интервал или такива с удължен QTc интервал (метод на Fridericia) ($>450 \text{ ms}$ при мъжете или $>470 \text{ ms}$ при жените) са изключвани от клиничните проучвания и поради тази причина опитът с тези групи пациенти е ограничен. Seebri Breezhaler трябва да се прилага с повишено внимание при тези групи пациенти.

Помощни вещества

Пациенти с редки наследствени проблеми на галактозна непоносимост, Lapp лактазен дефицит или глюкозо-галактозна малабсорбция не трябва да приемат този лекарствен продукт.

4.5 Взаимодействие с други лекарствени продукти и други форми на взаимодействие

Едновременното приложение на Seebri Breezhaler с други антихолинергични лекарствени продукти не е проучено и поради тази причина не се препоръчва.

Въпреки че не са провеждани официални проучвания за лекарствени взаимодействия, Seebri Breezhaler е прилаган съвместно с други лекарствени продукти, които обикновено се използват за лечение на ХОББ, без клинични данни за лекарствени взаимодействия. Тези продукти включват симпатикомиметични бронходилататори, метилксантини и перорални и инхалаторни кортикостероиди.

В клинично проучване при здрави доброволци циметидин, инхибитор на транспорта на органичните катиони, за който се смята, че допринася за бъбречната екскреция на гликопирониум, повишава общата експозиция (AUC) на гликопирониум с 22% и намалява бъбречния клирънс с 23%. Въз основа на величината на тези промени не се очакват клинично значими лекарствени взаимодействия при едновременното приложение на гликопирониум с циметидин или други инхибитори на транспорта на органичните катиони.

Едновременното приложение на гликопирониум с перорално инхалиран индакатерол, бета₂-адренергичен агонист, при стационарно състояние на двете активни вещества, не повлиява фармакокинетиката на нито един от двата лекарствени продукта.

4.6 Фертилитет, бременност и кърмене

Бременност

Липсват данни от употребата на Seebri Breezhaler при бременни жени. Проучванията при животни не показват преки или непреки вредни ефекти, свързани с репродуктивна токсичност (вж. точка 5.3). Гликопирониум трябва да се използва по време на бременност само ако очакваната полза за пациента оправдава потенциалния риск за плода.

Кърмене

Не е известно дали гликопирониевият бромид се екскретира в кърмата. Въпреки това, гликопирониевият бромид (включително неговите метаболити) се екскретира в млякото на лактиращи плъхове (вж. точка 5.3). Употребата на гликопирониум от кърмещи жени трябва да се има предвид само ако очакваната полза за жената е по-голяма от възможния риск за кърмачето (вж. точка 5.3).

Фертилитет

Репродуктивните проучвания и другите данни при животни не показват никакви проблеми във връзка с фертилитета, както при мъжките, така и при женските (вж. точка 5.3).

4.7 Ефекти върху способността за шофиране и работа с машини

Гликопирониум не повлиява или повлиява пренебрежимо способността за шофиране и работа с машини.

4.8 Нежелани лекарствени реакции

Обобщение на профила на безопасност

Най-честата нежелана реакция при антихолинергичните лекарства е сухота в устата (2,4%). В повечето случаи съобщената сухота в устата се подозира, че е била свързана с лекарствения продукт и е била лека, като в нито един случай не е била тежка.

Профилът на безопасност се отличава и с други симптоми, свързани с антихолинергичните ефекти, включително признаци на ретенция на урината, нечесто. Наблюдават се също така гастроинтестинални ефекти, включително гастроентерит и диспепсия. Нежеланите реакции, свързани с локалната поносимост включват дразнене на гърлото, назофарингит, ринит и синусит.

Таблично обобщение на нежеланите реакции

Нежеланите реакции, съобщени през първите шест месеца на две сборни основни проучвания фаза III с продължителност 6 и 12 месеца са изброени съгласно MedDRA по системо-органични класове (Таблица 1). В рамките на всеки системо-органичен клас нежеланите реакции са подредени по честота, като най-честите нежелани реакции са първи. При всяко групиране по честота нежелани реакции са представени в низходящ ред по отношение на тяхната сериозност. Освен това съответната категория по честота за всяка нежелана реакция се базира на следната конвенция: много чести ($\geq 1/10$); чести ($\geq 1/100$ до $< 1/10$); нечести ($\geq 1/1\ 000$ до $< 1/100$); редки ($\geq 1/10\ 000$ до $< 1/1\ 000$); много редки ($< 1/10\ 000$); с неизвестна честота (от наличните данни не може да бъде направена оценка).

Таблица 1 Нежелани реакции

Нежелани реакции	Честота
Инфекции и инфестации	
Назофарингит ¹⁾	Чести
Ринит	Нечести
Цистит	Нечести
Нарушения на имунната система	
Свръхчувствителност	Нечести
Ангиедем ²⁾	Нечести
Нарушения на метаболизма и храненето	
Хипергликемия	Нечести
Психични нарушения	
Безсъние	Чести
Нарушения на нервната система	
Главоболие ³⁾	Чести
Хипоестезия	Нечести
Сърдечни нарушения	
Предсърдно мъждене	Нечести
Сърцебиене	Нечести
Респираторни, гръдни и медиастинални нарушения	
Синусова конгестия	Нечести
Продуктивна кашлица	Нечести
Дразнене на гърлото	Нечести
Епистаксис	Нечести
Дисфония ²⁾	Нечести
Парадоксален бронхоспазм ²⁾	С неизвестна честота

Стомашно-чревни нарушения	
Сухота в устата	Чести
Гастроентерит	Чести
Гадене ²⁾	Нечести
Повръщане ^{1) 2)}	Нечести
Диспепсия	Нечести
Зъбен кариес	Нечести
Нарушения на кожата и подкожната тъкан	
Обрив	Нечести
Сърбеж ²⁾	Нечести
Нарушения на мускулно-скелетната система и съединителната тъкан	
Мускулно-скелетна болка ^{1) 2)}	Чести
Болка в крайниците	Нечести
Мускулно-скелетна гръдна болка	Нечести
Нарушения на бъбреците и пикочните пътища	
Инфекция на пикочните пътища ³⁾	Чести
Дизурия	Нечести
Ретенция на урина	Нечести
Общи нарушения и ефекти на мястото на приложение	
Умора	Нечести
Астения	Нечести

1) По-чести при гликопирониум, отколкото при плацебо, само в 12-месечната база данни.

2) Съобщенията са получени по време на постмаркетинговия опит, свързан с употребата на Seebri Breezhaler. Съобщавани са доброволно от популация с неопределена големина и поради тази причина не винаги е възможно да се определи достоверно честотата или наличието на причинно-следствена връзка с експозицията на лекарството. Поради тази причина честотата е определена на базата на опита от клиничните изпитвания.

3) Срещат се по-често при гликопирониум, отколкото при плацебо, само при пациенти в старческа възраст > 75 години

Описание на избрани нежелани реакции

В сборната 6-месечна база данни честотата на сухота в устата е 2,2% спрямо 1,1%, на безсъние е 1,0% спрямо 0,8%, а на гастроентерит 1,4% спрямо 0,9% съответно за Seebri Breezhaler и плацебо.

Сухота в устата се съобщава предимно през първите 4 седмици от лечението и медианата на продължителността е четири седмици при повечето пациенти. При 40% от случаите обаче симптомите продължават през целия 6-месечен период. Не се съобщават нови случаи на сухота в устата през следващите 7-12 месеци.

Съобщаване на подозирани нежелани реакции

Съобщаването на подозирани нежелани реакции след разрешаване за употреба на лекарствения продукт е важно. Това позволява да продължи наблюдението на съотношението полза/риск за лекарствения продукт. От медицинските специалисти се изисква да съобщават всяка подозирана нежелана реакция чрез национална система за съобщаване, посочена в [Приложение V](#).

4.9 Предозиране

Високите дози гликопирониум могат да доведат до антихолинергични признаци и симптоми, за които може да се наложи провеждането на симптоматично лечение.

Остра интоксикация чрез поглъщане по невнимание на капсулите Seebri Breezhaler е малко вероятна поради ниската перорална бионаличност (около 5%).

Пиковите плазмени нива и тоталната системна експозиция след интравенозно приложение на 150 микрограма гликопирониев бромид (съответстващи на 120 микрограма гликопирониум) при здрави доброволци са съответно около 50 пъти и 6 пъти по-високи от пиковата и тоталната експозиция в стационарно състояние при прием на препоръчителната доза (44 микрограма веднъж дневно) Seebri Breezhaler и се понасят добре.

5. ФАРМАКОЛОГИЧНИ СВОЙСТВА

5.1 Фармакодинамични свойства

Фармакотерапевтична група: Лекарства за обструктивни заболявания на дихателните пътища, антихолинергични средства, АТС код: R03BB06

Механизъм на действие

Гликопирониум е инхалаторен дългодействащ антагонист на мускариновите рецептори (антихолинергично средство), прилаган веднъж дневно за поддържащо бронходилататорно лечение при ХОББ. Парасимпатиковите нерви са основният бронхоконстриктивен неврален път в дихателните пътища и холинергичният тонус е ключовият обратим компонент на обструкцията на дихателните пътища при ХОББ. Гликопирониум действа като потиска бронхоконстриктивното действие на ацетилхолина върху гладкомускулните клетки на дихателните пътища и по този начин дилатира дихателните пътища.

Гликопирониевият бромид е антагонист на мускариновите рецептори с висок афинитет. Проучвания при свързване с радиолиганди показват над 4 пъти по-висока селективност към човешките М3 рецептори, отколкото към човешките М2 рецептори. В клиничните проучвания има бързо начало на действие, доказано чрез наблюдение на кинетичните параметри за рецепторна асоциация/дисоциация и началото на действие след инхалация.

Продължителното действие може частично да се обясни със запазването на концентрацията на активното вещество в белия дроб, както се вижда от удължения терминален елиминационен полуживот на гликопирониум след инхалиране с инхалатора Seebri Breezhaler за разлика от полуживота след интравенозно приложение (вж. точка 5.2).

Фармакодинамични ефекти

Клиничната Фаза III програма на развитие включва две проучвания фаза III: 6-месечно плацебо контролирано проучване и 12-месечно плацебо и активно контролирано проучване (открит прием на тиотропиум 18 микрограма веднъж дневно), двете при пациенти с клинична диагноза умерена до тежка ХОББ.

Ефекти върху функцията на белия дроб

Seebri Breezhaler 44 микрограма, приложен веднъж дневно осигурява и поддържа статистически значимо подобрене на белодробната функция (форсиран експираторен обем за една секунда, ФЕО₁, форсиран витален капацитет, ФВК и инспираторен капацитет, ИК) в голям брой клинични проучвания. В проучванията фаза III бронходилататорният ефект се наблюдава в рамките на 5 минути след прилагане на първата доза и се задържа в продължение на 24-часовия интервал на дозиране от първата доза. Не се наблюдава отслабване на бронходилататорния ефект в течение на времето в 6- и 12-месечните проучвания. Големината на ефекта зависи от степента на обратимост на обструкцията на дихателните пътища на

изходно ниво (определена чрез приложението на бързодействащ бронходилататор, мускаринов антагонист). Пациентите с най-ниска степен на обратимост на обструкцията на изходно ниво (<5%) като цяло имат по-слаб бронходилататорен отговор, отколкото пациентите с по-висока степен на обратимост на обструкцията на изходно ниво ($\geq 5\%$). На 12-та седмица (първична крайна точка) Seebri Breezhaler повишава ФЕО₁ в края на дозовия интервал със 72 ml при пациентите с най-ниска степен на обратимост на обструкцията (<5%) и със 113 ml при пациентите с по-висока степен на обратимост на обструкцията на изходно ниво ($\geq 5\%$) спрямо плацебо (двете $p < 0,05$).

В 6-месечното проучване Seebri Breezhaler повишава ФЕО₁ след прилагане на първата доза с подобрене от 93 ml в рамките на 5 минути и 144 ml в рамките на 15 минути след прилагане на дозата спрямо плацебо (двете $p < 0,001$). В 12-месечното проучване подобрието е 87 ml на 5-тата минута и 143 ml на 15-тата минута (двете $p < 0,001$). В 12-месечното проучване, Seebri Breezhaler води до статистически значимо подобрене на ФЕО₁ спрямо тиотропиум през първите 4 часа след прилагане на дозата на 1-ия ден и на 26-та седмица, и до числено по-високи стойности на ФЕО₁ през първите 4 часа след прилагане на дозата спрямо тиотропиум на 12-та и 52-ра седмица.

Стойностите на ФЕО₁ в края на дозовия интервал (24 часа след прилагане на дозата) са подобни при първата доза и след прилагане на дозата в продължение на 1 година. На 12-та седмица (първична крайна точка) Seebri Breezhaler повишава ФЕО₁ в края на дозовия интервал със 108 ml в 6-месечното проучване и с 97 ml в 12-месечното проучване спрямо плацебо (двете $p < 0,001$). В 12-месечното проучване подобрието спрямо плацебо за тиотропиум е 83 ml ($p < 0,001$).

Симптоматично повлияване

Seebri Breezhaler, приложен в доза 44 микрограма веднъж дневно, статистически значимо намалява задуха, оценено чрез Индекс за транзиторна диспнея (Transitional Dyspnoea Index) (TDI). В сборен анализ на данните от 6- и 12-месечните основни проучвания, статистически значимо по-висок процент от пациентите на лечение със Seebri Breezhaler отговарят с подобрене от 1 точка или повече в TDI скората на 26-та седмица спрямо плацебо (58,4% и 46,4% съответно, $p < 0,001$). Находката е подобна на наблюдаваната при пациентите на лечение с тиотропиум, 53,4% от които отговарят с подобрене от 1 точка или повече ($p = 0,009$ спрямо плацебо).

Seebri Breezhaler, приложен веднъж дневно, повлиява статистически значимо и свързаното със здравето качество на живот, оценено чрез Респираторния въпросник на лондонския университет Св. Георги (St. George's Respiratory Questionnaire) (SGRQ). Сборен анализ на данните от 6- и 12-месечните основни проучвания установява, че при статистически значимо по-висок процент пациенти на лечение със Seebri Breezhaler се наблюдава подобрене от 4 точки или повече в SGRQ спрямо плацебо на 26-та седмица (57,8% и 47,6% съответно, $p < 0,001$). При пациентите на лечение с тиотропиум при 61,0% се наблюдава подобрене от 4 точки или повече в SGRQ ($p = 0,004$ спрямо плацебо).

Намаляване на екзацербациите на ХОББ

Данните относно екзацербациите на ХОББ, са събирани в хода на 6- и 12-месечните основни проучвания. И в двете проучвания процентът на пациентите, получили умерена или тежка екзацербация (дефинирана като необходимост от провеждане на лечение със системни кортикостероиди и/или антибиотици или хоспитализация) е намален. В 6-месечното проучване процентът на пациентите, получили умерена или тежка екзацербация е бил 17,5% за Seebri Breezhaler и 24,2% за плацебо (Коефициент на риска: 0,69, $p = 0,023$), а в 12-месечното проучване е бил 32,8% за Seebri Breezhaler и 40,2% за плацебо (Коефициент на риска: 0,66, $p = 0,001$). В сборен анализ на данните от първите 6-месеца на лечение в 6- и 12-месечните проучвания спрямо плацебо, Seebri Breezhaler удължава статистически значимо времето до първата умерена или тежка екзацербация и намалява честотата на умерените и тежките екзацербации на ХОББ (0,53 екзацербации/година спрямо 0,77 екзацербации/година, $p < 0,001$). Сборният анализ на данните показва също така, че от пациентите на лечение със Seebri

Breezhaler по-малък брой получават екзацербация, изискваща хоспитализация, отколкото от тези на лечение с плацебо (1,7% спрямо 4,2%, $p=0,003$).

Други ефекти

Seebri Breezhaler, приложен веднъж дневно, статистически значимо намалява необходимостта от използване на “спасителна” терапия (салбутамол) съответно с 0,46 впръсквания дневно ($p=0,005$) на 26-та седмица и с 0,37 впръсквания дневно ($p=0,039$) на 52-ра седмица спрямо плацебо, съответно в хода на 6- и 12 месечното проучване.

В 3-седмично проучване, в което е изследван толерансът към физическо натоварване при субмаксимално натоварване (80%) (тест за толеранс към субмаксимално натоварване), Seebri Breezhaler, приложен сутринта, намалява динамичната хиперинфляция и удължава продължителността на упражнението още след прилагане на първата доза. На първия ден от лечението инспираторният капацитет по време на упражнението е подобрен с 230 ml, а издръжливостта по време на упражнението е подобрена с 43 секунди (повишение с 10%) спрямо плацебо. След три седмично лечение подобрението в инспираторния капацитет при Seebri Breezhaler е подобно на това през първия ден (200 ml), издръжливостта по време на упражнението е подобрена с 89 секунди (повишение с 21%) спрямо плацебо. Установено е, че Seebri Breezhaler намалява задуха и дискомфорта в краката при движение по време на упражнението, измерени по скалата на Borg. Seebri Breezhaler също така намалява задуха в покой, измерен с помощта на Transitional Dyspnoea Index.

Вторични фармакодинамични ефекти

Не се наблюдава промяна в средната сърдечна честота или QTc интервала при приложение на Seebri Breezhaler в дози до 176 микрограма при пациенти с ХОББ. В задълбочено проучване на QT интервала при 73 здрави доброволци, еднократното инхалиране на гликопирониум в доза 352 микрограма (8 пъти превишаваща терапевтичната доза) не води до удължаване на QTc интервала и намалява леко сърдечната честота (максимален ефект -5,9 удара в минута; среден ефект в продължение на 24 часа -2,8 удара в минута) спрямо плацебо. Ефектът върху сърдечната честота и QTc интервала на 150 микрограма гликопирониев бромид (съответстващи на 120 микрограма гликопирониум), приложени интравенозно, е изследван при млади, здрави доброволци. Достигнатата пиковата експозиция (C_{max}), около 50 пъти по-висока, отколкото при инхалиране на гликопирониум 44 микрограма в стационарно състояние, не води до тахикардия или удължаване на QTc интервала. Наблюдава се леко понижаване на сърдечната честота (средна разлика в продължение на 24 часа -2 удара в минута спрямо плацебо), което е известен ефект при млади здрави индивиди, при експозиция на ниски дози антихолинергични вещества.

Педиатрична популация

Европейската агенция по лекарствата освобождава от задължението за предоставяне на резултатите от проучванията със Seebri Breezhaler във всички подгрупи на педиатричната популация при ХОББ (вж. точка 4.2 за информацията относно употребата в педиатрията).

5.2 Фармакокинетични свойства

Абсорбция

След перорална инхалация с помощта на инхалатора Seebri Breezhaler, гликопирониум се абсорбира бързо и достига пикова плазмена концентрация на 5-тата минута след прилагане на дозата.

Абсолютната бионаличност на гликопирониум след инхалиране чрез инхалатора Seebri Breezhaler се изчислява на около 45% от доставената доза. Около 90% от системната експозиция след инхалиране е вследствие на белодробна абсорбция и около 10% е в резултат на гастроинтестинална абсорбция.

При пациенти с ХОББ фармакокинетично стационарно състояние на гликопирониум се достига в рамките на една седмица след започване на лечението. Средната пикова и най-ниска плазмена концентрация в стационарно състояние на гликопирониум 44 микрограма, прилаган веднъж дневно, е съответно 166 пикограма/ml и 8 пикограма/ml. Експозицията на гликопирониум в стационарно състояние (AUC при 24-часов интервал на дозиране) е около 1,4 до 1,7 пъти по-висока, отколкото след прилагане на първата доза.

Разпределение

След интравенозно приложение обемът на разпределение на гликопирониум в стационарно състояние е 83 литра, а обемът на разпределение в крайната фаза на елиминиране е 376 литра. Привидният обем на разпределение в крайната фаза на елиминиране след инхалация е около 20 пъти по-голям, което отразява много по-бавното елиминиране след инхалация. *In vitro* свързването на гликопирониум с човешките плазмени протеини е от 38% до 41% при концентрация от 1 до 10 нанограма/ml.

Биотрансформация

In vitro проучвания на метаболизма показват сходни метаболитни пътища на гликопирониевия бромид при животни и хора. Наблюдава се хидроксилиране, което води до образуването на редица моно- и дихидроксилирани метаболити, както и директна хидролиза, която води до образуването на производно на карбоксилна киселина (M9). *In vivo* M9 се образува от погълнатата част от дозата инхалиран гликопирониев бромид. Глюкуронидни и/или сулфатни конюгати на гликопирониум се установяват в урината при хора след повторно инхалиране, и представляват около 3% от дозата.

Множество CYP изоензими допринасят за окислителната биотрансформация на гликопирониум. Инхибирането или индукцията на метаболизма на гликопирониум е малко вероятно да доведе до съществени промени в системната експозиция на активното вещество.

In vitro проучвания за инхибиране показват, че гликопирониевият бромид няма значим капацитет да инхибира CYP1A2, CYP2A6, CYP2C8, CYP2C9, CYP2C19, CYP2D6, CYP2E1 или CYP3A4/5, ефлуксните транспортери MDR1, MRP2 или MXR и ъптейк транспортерите OCT1 или OCT2. *In vitro* проучвания за ензимна индукция не показват клинично значима индукция от гликопирониевия бромид на цитохром P450 изоензимите или на UGT1A1 и на транспортерите MDR1 и MRP2.

Елиминиране

След интравенозно приложение на [³H]-белязан гликопирониев бромид при хора, средната екскреция на радиоактивността в урината за 48 часа представлява 85% от приложената доза. Допълнителни 5% от приложената доза се установяват в жлъчката.

Бъбречното елиминиране на основното вещество представлява около 60 до 70% от общия клирънс на гликопирониум в системната циркулация, докато не-реналният клирънс съставлява около 30 до 40%. Билиарният клирънс допринася за не-реналния клирънс, но се счита, че по-голямата част от не-реналния клирънс се дължи на метаболизъм.

Средният бъбречен клирънс на гликопирониум след инхалация е в интервала от 17,4 до 24,4 литра/час. Активната тубулна секреция допринася за бъбречното елиминиране на гликопирониум. До 23% от приложената доза се установява непроменена в урината.

Плазмената концентрация на гликопирониум намалява многофазово. Средният терминален елиминационен полуживот е много по-дълъг след инхалация (33 до 57 часа), отколкото след интравенозно приложение (6,2 часа) и перорално приложение (2,8 часа). Начинът на елиминиране предполага продължителна белодробна абсорбция и/или преминаване на гликопирониум в системната циркулация 24 часа и повече след инхалацията.

Линейност/нелинейност

При пациенти с ХОББ както системната експозиция, така и тоталната уринарна екскреция на гликопирониум във фармакокинетично стационарно състояние се повишава пропорционално на дозата в дозовия интервал от 44 до 176 микрограма.

Специални популации

Популационен фармакокинетичен анализ на данните при пациенти с ХОББ установява, че телесното тегло и възрастта са фактори, които допринасят за интериндивидуалната вариабилност при пациентите по отношение на системната експозиция. Seebri Breezhaler 44 микрограма, приложен веднъж дневно, може да се използва безопасно във всички възрастови групи и във всички групи по отношение на телесното тегло.

Полът, статусът по отношение на пушене и изходният ФЕО₁ нямат видим ефект върху системната експозиция.

Няма големи различия в общата системна експозиция (AUC) между японци и представители на бялата раса след инхалаторно приложение на гликопирониев бромид. Няма достатъчно данни за фармакокинетиката при останалите етноси и раси.

Пациенти с чернодробно увреждане

Не са провеждани клинични проучвания при пациенти с чернодробно увреждане. Гликопирониум се очиства от системната циркулация предимно чрез бъбречна екскреция. Счита се, че нарушенията в чернодробния метаболизъм на гликопирониум не водят до клинично значимо повишаване на системната експозиция.

Пациенти с бъбречно увреждане

Бъбречното увреждане оказва влияние върху системната експозиция на гликопирониев бромид. Наблюдава се умерено повишаване на тоталната системна експозиция (AUC_{last}) до 1,4 пъти при индивиди с леко до умерено бъбречно увреждане и до 2,2 пъти при индивиди с тежко бъбречно увреждане и терминална бъбречна недостатъчност. При пациенти с ХОББ с леко до умерено бъбречно увреждане (изчислена скорост на гломерулна филтрация, eGFR ≥ 30 ml/min/1,73 m²) Seebri Breezhaler може да се прилага в препоръчителната доза. При пациенти с тежко бъбречно увреждане (eGFR < 30 ml/min/1,73 m²), включително такива с терминална бъбречна недостатъчност, нуждаещи се от диализа, Seebri Breezhaler трябва да се използва само ако очакваната полза превишава потенциалния риск (вж. точка 4.4).

5.3 Предклинични данни за безопасност

Неклиничните данни не показват особен риск за хора на базата на конвенционалните фармакологични проучвания за безопасност, токсичност при многократно прилагане, генотоксичност, канцерогенен потенциал, репродуктивна токсичност и токсичност за развитието.

Ефектите, дължащи се на свойствата на гликопирониевия бромид като антагонист на мускариновите рецептори, включват леко до умерено повишаване на сърдечната честота при кучета, помътняване на лещата при плъхове и обратими промени, свързани с намалена секреция на жлезите, при плъхове и кучета. При плъховете се наблюдава леко дразнене или адаптивни промени в дихателните пътища. Всички тези находки възникват при експозиция, която значително превишава очакваната експозиция при хора.

Гликопирониум не е тератогенен при плъхове и зайци след инхалаторно приложение. Фертилитетът, пре- и постнаталното развитие не се повлияват при плъхове. Гликопирониевият бромид и неговите метаболити не преминават в значима степен през плацентарната бариера при бременни мишки, зайци и кучета. Гликопирониевият бромид (включително неговите метаболити) се екскретира в млякото при лактиращи плъхове и достига концентрация до 10 пъти по-висока отколкото в кръвта на майката.

Проучванията за генотоксичност не показват никакъв мутагенен или кластогенен потенциал на гликопирониевия бромид. Проучванията за канцерогенност при трансгенни мишки, при които е прилаган перорално, и плъхове, при които е прилаган инхалаторно, не показват канцерогенност при системна експозиция (AUC) превишаваща приблизително 53 пъти при мишките и 75 пъти при плъховете максималната препоръчителна доза при хора от 44 микрограма веднъж дневно.

6. ФАРМАЦЕВТИЧНИ ДАННИ

6.1 Списък на помощните вещества

Капсулно съдържимо

Лактоза монохидрат

Магнезиев стеарат

6.2 Несъвместимости

Неприложимо

6.3 Срок на годност

2 години

Всеки инхалатор трябва да се изхвърли след 30 дни употреба.

6.4 Специални условия на съхранение

Да не се съхранява над 25°C.

Капсулите трябва винаги да се съхраняват в оригиналния блистер, за да се предпазят от влага. Капсулите трябва да се изваждат само непосредствено преди употреба.

6.5 Вид и съдържание на опаковката

Seebri Breezhaler е еднодозов инхалатор. Тялото и капачката на инхалатора са направени от акрилонитрил бутадиен стирен, бутоните за натискане са направени от метил метакрилат акрилонитрил бутадиен стирен. Иглите и пружините са от неръждаема стомана. Всеки блистер съдържа или 6 или 10 твърди капсули.

PA/Al/PVC – Al перфориран еднодозов блистер

Опаковки, съдържащи 6x1, 10x1, 12x1 или 30x1 твърди капсули, заедно с един инхалатор.

Групови опаковки, съдържащи 90 (3 опаковки по 30x1) твърди капсули и 3 инхалатора.

Групови опаковки, съдържащи 96 (4 опаковки по 24x1) твърди капсули и 4 инхалатора.

Групови опаковки, съдържащи 150 (15 опаковки по 10x1) твърди капсули и 15 инхалатора.

Групови опаковки, съдържащи 150 (25 опаковки по 6x1) твърди капсули и 25 инхалатора.

Не всички видове опаковки могат да бъдат пуснати в продажба.

6.6 Специални предпазни мерки при изхвърляне и работа

Трябва да се използва нов инхалатор при всяко ново предписване. Всеки инхалатор трябва да се изхвърли след 30 дни употреба.

Инструкции за работа и употреба

Как да използвате Вашия инхалатор

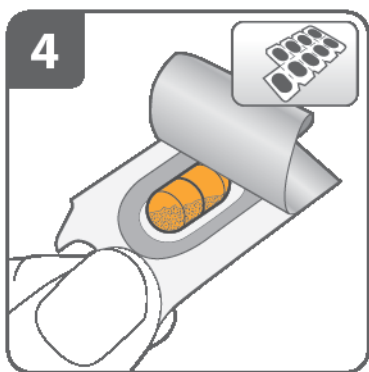
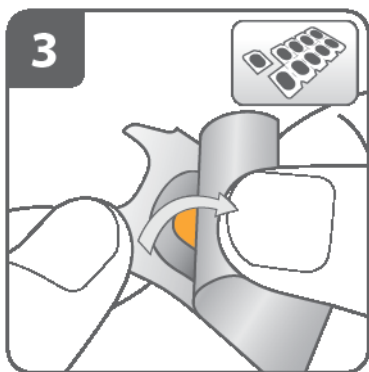
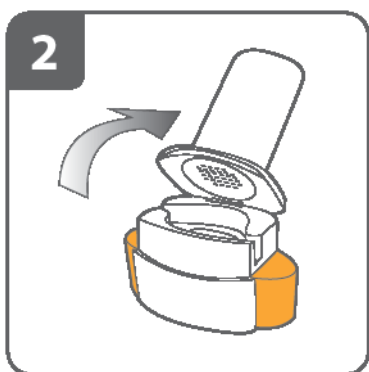
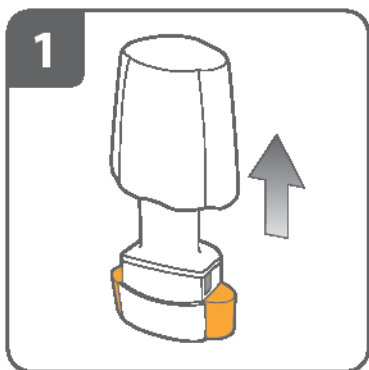

Издърпайте капачката.

Отворете инхалатора:

Задръжте основата на инхалатора и наклонете накрайника. По този начин инхалаторът се отваря.

Подгответе капсулата:

Отделете едно гнездо от блистера като скъсате по хода на перфорацията. Отлепете предпазното фолио, за да получите достъп до капсулата.

Не изваждайте капсулата през фолиото.

Вземете капсулата:

Капсулите трябва винаги да се съхраняват в блистера и да се изваждат непосредствено преди употреба. Със сухи ръце вземете капсулата от блистера. Не гълтайте капсулата.

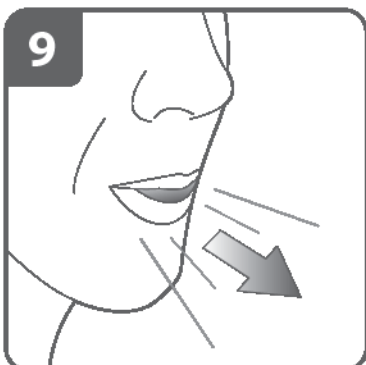
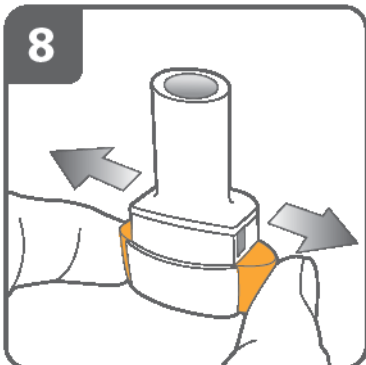
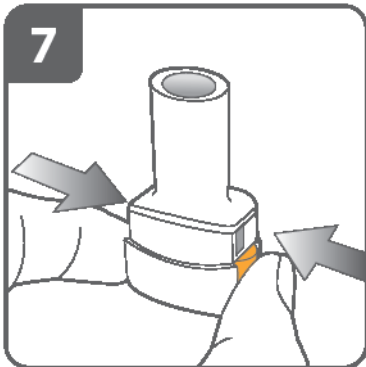
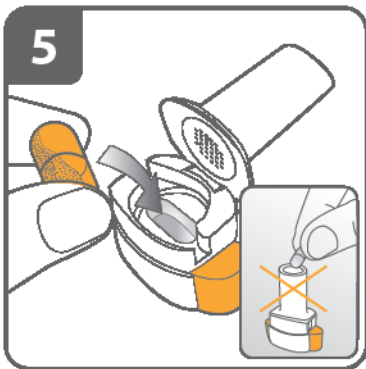

Поставете капсулата:

Поставете капсулата в камерата за капсула на инхалатора.

Никога не поставяйте капсулата директно в накрайника.

Затворете инхалатора:

Затворете инхалатора, докато чуете “щракване”.

Пробийте капсулата:

- Задръжте инхалатора в изправено положение с накрайника сочещ нагоре.
- Пробийте капсулата като натиснете едновременно бутоните, разположени от двете страни. **Направете го само веднъж.**
- При пробиване на капсулата трябва да се чуе “щракване”.

Освободете напълно страничните бутони.

Издишайте:

Преди да поставите накрайника в устата си издишайте напълно.

Не духайте срещу накрайника.

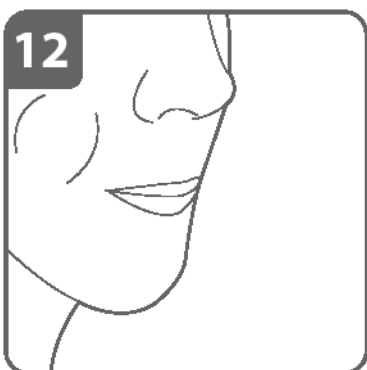
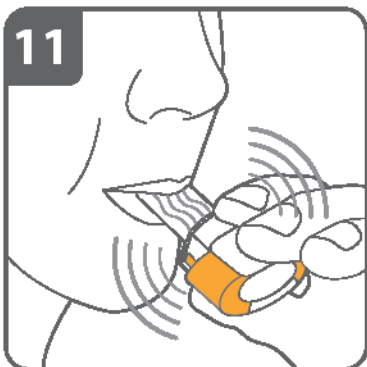
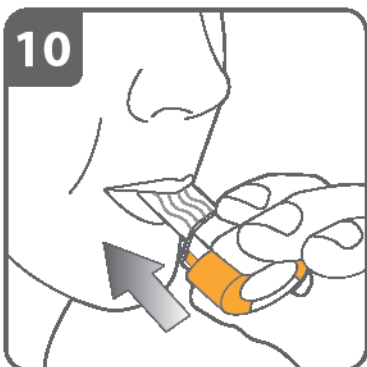

Инхалирайте лекарството:

За да вдишате лекарството дълбоко в белите дробове:

- Дръжте инхалатора, както е показано на фигурата. Страничните бутони трябва да сочат ляво и дясно. Не ги натискайте.
- Поставете накрайника в устата си и затворете устните си около него.
- Вдишайте бързо, но без прекъсване, колкото можете по-дълбоко. **Не натискайте страничните бутони.**

Забележка:

Като вдишвате през инхалатора, капсулата се завърта в камерата и трябва да чуete бръмчене. Ще усетите сладък вкус при преминаване на лекарството в белите дробове.

Ако не чувате бръмчене:

Капсулата може да се е блокирала в камерата за капсула. Ако това се случи:

- Отворете инхалатора и внимателно освободете капсулата, като почуквате основата на инхалатора. **Не натискайте страничните бутони.**
- Инхалирайте лекарството отново, като повторите стъпки 9 и 10.

Задръжте дъха си:

След като сте инхалирали лекарството:

- **Задръжте дъха си** за поне 5-10 секунди или колкото можете, докато изваждате инхалатора от устата си.
- След това издишайте.
- Отворете инхалатора, за да видите дали не е останал някакъв прах в капсулата.

Ако е останал прах в капсулата:

- Затворете инхалатора.
- Повторете стъпки от 9 до 12.

Повечето хора са способни да изпразнят капсулата с една или две инхалации.

Допълнителна информация

Понякога е възможно някои хора да се закашлят за кратко скоро след инхалиране на лекарството. Ако това стане, не се тревожете. Щом капсулата е празна, значи сте приели достатъчно от Вашето лекарство.

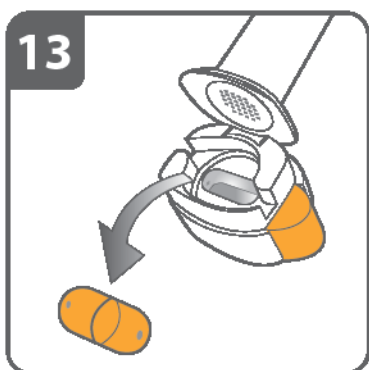

След като сте приключили с приема на Вашата дневна доза Seebri Breezhaler:

- Отворете отново накрайника и отстранете празната капсула, като я изсипете от камерата за капсула. Изхвърлете празната капсула в боклука.
- Затворете инхалатора и поставете капачката.

Не съхранявайте капсули в инхалатора Seebri Breezhaler.

7. ПРИТЕЖАТЕЛ НА РАЗРЕШЕНИЕТО ЗА УПОТРЕБА

Novartis Europharm Limited
Vista Building
Elm Park, Merrion Road
Dublin 4
Ирландия

8. НОМЕР(А) НА РАЗРЕШЕНИЕТО ЗА УПОТРЕБА

EU/1/12/788/001-008

9. ДАТА НА ПЪРВО РАЗРЕШАВАНЕ/ПОДНОВЯВАНЕ НА РАЗРЕШЕНИЕТО ЗА УПОТРЕБА

Дата на първо разрешаване: 28 септември 2012 г.

Дата на последно подновяване: 19 юли 2017 г.

10. ДАТА НА АКТУАЛИЗИРАНЕ НА ТЕКСТА

Подробна информация за този лекарствен продукт е предоставена на уебсайта на Европейската агенция по лекарствата <http://www.ema.europa.eu>

ПРИЛОЖЕНИЕ II

- A. ПРОИЗВОДИТЕЛ, ОТГОВОРЕН ЗА ОСВОБОЖДАВАНЕ НА ПАРТИДИ**
- B. УСЛОВИЯ ИЛИ ОГРАНИЧЕНИЯ ЗА ДОСТАВКА И УПОТРЕБА**
- B. ДРУГИ УСЛОВИЯ И ИЗИСКВАНИЯ НА РАЗРЕШЕНИЕТО ЗА УПОТРЕБА**
- Г. УСЛОВИЯ ИЛИ ОГРАНИЧЕНИЯ ЗА БЕЗОПАСНА И ЕФЕКТИВНА УПОТРЕБА НА ЛЕКАРСТВЕНИЯ ПРОДУКТ**

A. ПРОИЗВОДИТЕЛ, ОТГОВОРЕН ЗА ОСВОБОЖДАВАНЕ НА ПАРТИДИ

Име и адрес на производителя, отговорен за освобождаване на партидите

Novartis Pharma GmbH
Roonstraße 25
D-90429 Nürnberg
Германия

Б. УСЛОВИЯ ИЛИ ОГРАНИЧЕНИЯ ЗА ДОСТАВКА И УПОТРЕБА

Лекарственият продукт се отпуска по лекарско предписание.

В. ДРУГИ УСЛОВИЯ И ИЗИСКВАНИЯ НА РАЗРЕШЕНИЕТО ЗА УПОТРЕБА

- **Периодични актуализирани доклади за безопасност**

Изискванията за подаване на периодични актуализирани доклади за безопасност за този лекарствен продукт са посочени в списъка с референтните дати на Европейския съюз (EURD списък), предвиден в чл. 107в, ал. 7 от Директива 2001/83/ЕО, и във всички следващи актуализации, публикувани на европейския уебпортал за лекарства.

Г. УСЛОВИЯ ИЛИ ОГРАНИЧЕНИЯ ЗА БЕЗОПАСНА И ЕФЕКТИВНА УПОТРЕБА НА ЛЕКАРСТВЕНИЯ ПРОДУКТ

- **План за управление на риска (ПУР)**

ПРУ трябва да извършва изискваните дейности и действия, свързани с проследяване на лекарствената безопасност, посочени в одобрения ПУР, представен в Модул 1.8.2 на разрешението за употреба, както и при всички следващи съгласувани актуализации на ПУР.

Актуализиран ПУР трябва да се подава:

- по искане на Европейската агенция по лекарствата;
- винаги, когато се изменя системата за управление на риска, особено в резултат на получаване на нова информация, която може да доведе до значими промени в съотношението полза/риск, или след достигане на важен етап (във връзка с проследяване на лекарствената безопасност или свеждане на риска до минимум).

ПРИЛОЖЕНИЕ III
ДАНИИ ВЪРХУ ОПАКОВКАТА И ЛИСТОВКА

A. ДАНИИ ВЪРХУ ОПАКОВКАТА

ДАНИИ, КОИТО ТРЯБВА ДА СЪДЪРЖА ВТОРИЧНАТА ОПАКОВКА

КАРТОНЕНА КУТИЯ НА ЕДИНИЧНА ОПАКОВКА

1. ИМЕ НА ЛЕКАРСТВЕНИЯ ПРОДУКТ

Seebri Breezhaler 44 микрограма прах за инхалации, твърди капсули
гликопирониум (като гликопирониев бромид)

2. ОБЯВЯВАНЕ НА АКТИВНОТО(ИТЕ) ВЕЩЕСТВО(А)

Всяка капсула съдържа 50 микрограма гликопирониум. Количеството гликопирониум, което се доставя е 44 микрограма.

3. СПИСЪК НА ПОМОЩНИТЕ ВЕЩЕСТВА

Съдържа също: лактоза и магнезиев стеарат.
За допълнителна информация вижте листовката.

4. ЛЕКАРСТВЕНА ФОРМА И КОЛИЧЕСТВО В ЕДНА ОПАКОВКА

Прах за инхалации, твърда капсула

6 x 1 капсули + 1 инхалатор
10 x 1 капсули + 1 инхалатор
12 x 1 капсули + 1 инхалатор
30 x 1 капсули + 1 инхалатор

5. НАЧИН НА ПРИЛОЖЕНИЕ И ПЪТ(ИЩА) НА ВЪВЕЖДАНЕ

За употреба само с инхалатора, предоставен в опаковката.

Не гълтайте капсулите.

Преди употреба прочетете листовката.

Инхалаторно приложение

6. СПЕЦИАЛНО ПРЕДУПРЕЖДЕНИЕ, ЧЕ ЛЕКАРСТВЕНИЯТ ПРОДУКТ ТРЯБВА ДА СЕ СЪХРАНЯВА НА МЯСТО ДАЛЕЧЕ ОТ ПОГЛЕДА И ДОСЕГА НА ДЕЦА

Да се съхранява на място, недостъпно за деца.

7. ДРУГИ СПЕЦИАЛНИ ПРЕДУПРЕЖДЕНИЯ, АКО Е НЕОБХОДИМО

8. ДАТА НА ИЗТИЧАНЕ НА СРОКА НА ГОДНОСТ

Годен до:

Всеки инхалатор трябва да се изхвърли след 30 дни употреба.

9. СПЕЦИАЛНИ УСЛОВИЯ НА СЪХРАНЕНИЕ

Да не се съхранява над 25°C.

Капсулите да се съхраняват в оригиналния блистер, за да се предпазят от влага. Да не се вадят от блистера до момента непосредствено преди употреба.

10. СПЕЦИАЛНИ ПРЕДПАЗНИ МЕРКИ ПРИ ИЗХВЪРЛЯНЕ НА НЕИЗПОЛЗВАНА ЧАСТ ОТ ЛЕКАРСТВЕНИТЕ ПРОДУКТИ ИЛИ ОТПАДЪЧНИ МАТЕРИАЛИ ОТ ТЯХ, АКО СЕ ИЗИСКВАТ ТАКИВА**11. ИМЕ И АДРЕС НА ПРИТЕЖАТЕЛЯ НА РАЗРЕШЕНИЕТО ЗА УПОТРЕБА**

Novartis Europharm Limited
Vista Building
Elm Park, Merrion Road
Dublin 4
Ирландия

12. НОМЕР(А) НА РАЗРЕШЕНИЕТО ЗА УПОТРЕБА

EU/1/12/788/001	6 капсули + 1 инхалатор
EU/1/12/788/007	10 капсули + 1 инхалатор
EU/1/12/788/002	12 капсули + 1 инхалатор
EU/1/12/788/003	30 капсули + 1 инхалатор

13. ПАРТИДЕН НОМЕР

Партиден №

14. НАЧИН НА ОТПУСКАНЕ

Лекарственият продукт се отпуска по лекарско предписание.

15. УКАЗАНИЯ ЗА УПОТРЕБА

16. ИНФОРМАЦИЯ НА БРАЙЛОВА АЗБУКА

Seebri Breezhaler

17. УНИКАЛЕН ИДЕНТИФИКАТОР — ДВУИЗМЕРЕН БАРКОД

Двуизмерен баркод с включен уникален идентификатор

18. УНИКАЛЕН ИДЕНТИФИКАТОР — ДАННИ ЗА ЧЕТЕНЕ ОТ ХОРА

PC:

SN:

NN:

ДАНИИ, КОИТО ТРЯБВА ДА СЪДЪРЖА ВТОРИЧНАТА ОПАКОВКА

КАРТОНЕНА КУТИЯ НА ГРУПОВА ОПАКОВКА (С BLUE BOX)

1. ИМЕ НА ЛЕКАРСТВЕНИЯ ПРОДУКТ

Seebri Breezhaler 44 микрограма прах за инхалации, твърди капсули
гликопирониум (като гликопирониев бромид)

2. ОБЯВЯВАНЕ НА АКТИВНОТО(ИТЕ) ВЕЩЕСТВО(А)

Всяка капсула съдържа 50 микрограма гликопирониум. Количеството гликопирониум, което се доставя е 44 микрограма.

3. СПИСЪК НА ПОМОЩНИТЕ ВЕЩЕСТВА

Съдържа също: лактоза и магнезиев стеарат.
За допълнителна информация вижте листовката.

4. ЛЕКАРСТВЕНА ФОРМА И КОЛИЧЕСТВО В ЕДНА ОПАКОВКА

Прах за инхалации, твърда капсула

Групова опаковка: 90 (3 опаковки по 30 x 1) капсули + 3 инхалатора.

Групова опаковка: 96 (4 опаковки по 24 x 1) капсули + 4 инхалатора.

Групова опаковка: 150 (15 опаковки по 10 x 1) капсули + 15 инхалатора.

Групова опаковка: 150 (25 опаковки по 6 x 1) капсули + 25 инхалатора.

5. НАЧИН НА ПРИЛОЖЕНИЕ И ПЪТ(ИЩА) НА ВЪВЕЖДАНЕ

За употреба само с инхалатора, предоставен в опаковката.

Не гълтайте капсулите.

Преди употреба прочетете листовката.

Инхалаторно приложение

6. СПЕЦИАЛНО ПРЕДУПРЕЖДЕНИЕ, ЧЕ ЛЕКАРСТВЕНИЯТ ПРОДУКТ ТРЯБВА ДА СЕ СЪХРАНЯВА НА МЯСТО ДАЛЕЧЕ ОТ ПОГЛЕДА И ДОСЕГА НА ДЕЦА

Да се съхранява на място, недостъпно за деца.

7. ДРУГИ СПЕЦИАЛНИ ПРЕДУПРЕЖДЕНИЯ, АКО Е НЕОБХОДИМО

8. ДАТА НА ИЗТИЧАНЕ НА СРОКА НА ГОДНОСТ

Годен до:

Всеки инхалатор трябва да се изхвърли след 30 дни употреба.

9. СПЕЦИАЛНИ УСЛОВИЯ НА СЪХРАНЕНИЕ

Да не се съхранява над 25°C.

Капсулите да се съхраняват в оригиналния блистер, за да се предпазят от влага. Да не се вадят от блистера до момента непосредствено преди употреба.

10. СПЕЦИАЛНИ ПРЕДПАЗНИ МЕРКИ ПРИ ИЗХВЪРЛЯНЕ НА НЕИЗПОЛЗВАНА ЧАСТ ОТ ЛЕКАРСТВЕНИТЕ ПРОДУКТИ ИЛИ ОТПАДЪЧНИ МАТЕРИАЛИ ОТ ТЯХ, АКО СЕ ИЗИСКВАТ ТАКИВА**11. ИМЕ И АДРЕС НА ПРИТЕЖАТЕЛЯ НА РАЗРЕШЕНИЕТО ЗА УПОТРЕБА**

Novartis Europharm Limited
Vista Building
Elm Park, Merrion Road
Dublin 4
Ирландия

12. НОМЕР(А) НА РАЗРЕШЕНИЕТО ЗА УПОТРЕБА

EU/1/12/788/004	Групова опаковка, включваща 3 опаковки (30 капсули + 1 инхалатор)
EU/1/12/788/005	Групова опаковка, включваща 4 опаковки (24 капсули + 1 инхалатор)
EU/1/12/788/008	Групова опаковка, включваща 15 опаковки (10 капсули + 1 инхалатор)
EU/1/12/788/006	Групова опаковка, включваща 25 опаковки (6 капсули + 1 инхалатор)

13. ПАРТИДЕН НОМЕР

Партиден №

14. НАЧИН НА ОТПУСКАНЕ

Лекарственият продукт се отпуска по лекарско предписание.

15. УКАЗАНИЯ ЗА УПОТРЕБА

16. ИНФОРМАЦИЯ НА БРАЙЛОВА АЗБУКА

Seebri Breezhaler

17. УНИКАЛЕН ИДЕНТИФИКАТОР — ДВУИЗМЕРЕН БАРКОД

Двуизмерен баркод с включен уникален идентификатор

18. УНИКАЛЕН ИДЕНТИФИКАТОР — ДАННИ ЗА ЧЕТЕНЕ ОТ ХОРА

PC:

SN:

NN:

ДАНИИ, КОИТО ТРЯБВА ДА СЪДЪРЖА ВТОРИЧНАТА ОПАКОВКА

МЕЖДИННА КАРТОНЕНА КУТИЯ НА ГРУПОВА ОПАКОВКА (БЕЗ BLUE BOX)

1. ИМЕ НА ЛЕКАРСТВЕНИЯ ПРОДУКТ

Seebri Breezhaler 44 микрограма прах за инхалации, твърди капсули
гликопирониум (като гликопирониев бромид)

2. ОБЯВЯВАНЕ НА АКТИВНОТО(ИТЕ) ВЕЩЕСТВО(А)

Всяка капсула съдържа 50 микрограма гликопирониум. Количеството гликопирониум, което се доставя е 44 микрограма.

3. СПИСЪК НА ПОМОЩНИТЕ ВЕЩЕСТВА

Съдържа също: лактоза и магнезиев стеарат.
За допълнителна информация вижте листовката.

4. ЛЕКАРСТВЕНА ФОРМА И КОЛИЧЕСТВО В ЕДНА ОПАКОВКА

Прах за инхалации, твърда капсула

30 x 1 капсули + 1 инхалатор. Част от груповата опаковка. Да не се продава отделно.
24 x 1 капсули + 1 инхалатор. Част от груповата опаковка. Да не се продава отделно.
10 x 1 капсули + 1 инхалатор. Част от груповата опаковка. Да не се продава отделно.
6 x 1 капсули + 1 инхалатор. Част от груповата опаковка. Да не се продава отделно.

5. НАЧИН НА ПРИЛОЖЕНИЕ И ПЪТ(ИЩА) НА ВЪВЕЖДАНЕ

За употреба само с инхалатора, предоставен в опаковката.

Не гълтайте капсулите.

Преди употреба прочетете листовката.

Инхалаторно приложение

6. СПЕЦИАЛНО ПРЕДУПРЕЖДЕНИЕ, ЧЕ ЛЕКАРСТВЕНИЯТ ПРОДУКТ ТРЯБВА ДА СЕ СЪХРАНЯВА НА МЯСТО ДАЛЕЧЕ ОТ ПОГЛЕДА И ДОСЕГА НА ДЕЦА

Да се съхранява на място, недостъпно за деца.

7. ДРУГИ СПЕЦИАЛНИ ПРЕДУПРЕЖДЕНИЯ, АКО Е НЕОБХОДИМО

8. ДАТА НА ИЗТИЧАНЕ НА СРОКА НА ГОДНОСТ

Годен до:

Всеки инхалатор трябва да се изхвърли след 30 дни употреба.

9. СПЕЦИАЛНИ УСЛОВИЯ НА СЪХРАНЕНИЕ

Да не се съхранява над 25°C.

Капсулите да се съхраняват в оригиналния блистер, за да се предпазят от влага. Да не се вадят от блистера до момента непосредствено преди употреба.

10. СПЕЦИАЛНИ ПРЕДПАЗНИ МЕРКИ ПРИ ИЗХВЪРЛЯНЕ НА НЕИЗПОЛЗВАНА ЧАСТ ОТ ЛЕКАРСТВЕНИТЕ ПРОДУКТИ ИЛИ ОТПАДЪЧНИ МАТЕРИАЛИ ОТ ТЯХ, АКО СЕ ИЗИСКВАТ ТАКИВА**11. ИМЕ И АДРЕС НА ПРИТЕЖАТЕЛЯ НА РАЗРЕШЕНИЕТО ЗА УПОТРЕБА**

Novartis Europharm Limited
Vista Building
Elm Park, Merrion Road
Dublin 4
Ирландия

12. НОМЕР(А) НА РАЗРЕШЕНИЕТО ЗА УПОТРЕБА

EU/1/12/788/004	Групова опаковка, включваща 3 опаковки (30 капсули + 1 инхалатор)
EU/1/12/788/005	Групова опаковка, включваща 4 опаковки (24 капсули + 1 инхалатор)
EU/1/12/788/008	Групова опаковка, включваща 15 опаковки (10 капсули + 1 инхалатор)
EU/1/12/788/006	Групова опаковка, включваща 25 опаковки (6 капсули + 1 инхалатор)

13. ПАРТИДЕН НОМЕР

Партиден №

14. НАЧИН НА ОТПУСКАНЕ

Лекарственият продукт се отпуска по лекарско предписание.

15. УКАЗАНИЯ ЗА УПОТРЕБА

16. ИНФОРМАЦИЯ НА БРАЙЛОВА АЗБУКА

Seebri Breezhaler

ДАНИИ, КОИТО ТРЯБВА ДА СЪДЪРЖА ВТОРИЧНАТА ОПАКОВКА

**ВЪТРЕШЕН КАПАК НА КАРТОНЕНАТА КУТИЯ НА ЕДИНИЧНАТА ОПАКОВКА И
НА МЕЖДИННАТА ОПАКОВКА НА ГРУПОВАТА ОПАКОВКА**

1. ДРУГО

Не изваждайте капсулата през фолиото.

(1) Скъсайте по хода на перфорацията, (2) след това отлепете фолиото и (3) вземете капсулата.

Не гълтайте капсулите.

Преди употреба прочетете листовката.

МИНИМУМ ДАННИ, КОИТО ТРЯБВА ДА СЪДЪРЖАТ БЛИСТЕРИТЕ И ЛЕНТИТЕ
БЛИСТЕРИ

1. ИМЕ НА ЛЕКАРСТВЕНИЯ ПРОДУКТ

Seebri Breezhaler 44 µg прах за инхалации
гликопирониум

2. ИМЕ НА ПРИТЕЖАТЕЛЯ НА РАЗРЕШЕНИЕТО ЗА УПОТРЕБА

Novartis Europharm Limited

3. ДАТА НА ИЗТИЧАНЕ НА СРОКА НА ГОДНОСТ

EXP

4. ПАРТИДЕН НОМЕР

Lot

5. ДРУГО

Инхалаторно приложение

Б. ЛИСТОВКА

Листовка: информация за потребителя

Seebri Breezhaler 44 микрограма прах за инхалации, твърди капсули гликопирониум (glycopyrronium) (като гликопирониев бромид)

Прочетете внимателно цялата листовка, преди да започнете да използвате това лекарство, тъй като тя съдържа важна за Вас информация.

- Запазете тази листовка. Може да се наложи да я прочетете отново.
- Ако имате някакви допълнителни въпроси, попитайте Вашия лекар, фармацевт или медицинска сестра.
- Това лекарство е предписано лично на Вас. Не го преотстъпвайте на други хора. То може да им навреди, независимо че признаците на тяхното заболяване са същите като Вашите.
- Ако получите някакви нежелани реакции, уведомете Вашия лекар, фармацевт или медицинска сестра. Това включва и всички възможни нежелани реакции, неописани в тази листовка. Вижте точка 4.

Какво съдържа тази листовка

1. Какво представлява Seebri Breezhaler и за какво се използва
2. Какво трябва да знаете, преди да използвате Seebri Breezhaler
3. Как да използвате Seebri Breezhaler
4. Възможни нежелани реакции
5. Как да съхранявате Seebri Breezhaler
6. Съдържание на опаковката и допълнителна информация

1. Какво представлява Seebri Breezhaler и за какво се използва

Какво представлява Seebri Breezhaler

Това лекарство съдържа активното вещество гликопирониев бромид. То принадлежи към група лекарства, наречени бронходилататори.

За какво се използва Seebri Breezhaler

Това лекарство се използва за улесняване на дишането при възрастни пациенти, които имат затруднения с дишането вследствие на белодробно заболяване, наречено хронична обструктивна белодробна болест (ХОББ).

При ХОББ мускулите около дихателните пътища се стягат. Това затруднява дишането. Това лекарство блокира стягането на мускулатурата в белите дробове и улеснява влизането и излизането на въздуха от белите дробове.

Използването на това лекарство веднъж дневно ще Ви помогне да намалите ефектите на ХОББ върху Вашето ежедневие.

2. Какво трябва да знаете, преди да използвате Seebri Breezhaler

Не използвайте Seebri Breezhaler

- ако сте алергични към гликопирониев бромид или към някоя от останалите съставки на това лекарство (изброени в точка 6).

Предупреждения и предпазни мерки

Говорете с Вашия лекар, преди да използвате Seebri Breezhaler, ако нещо от написаното по-долу се отнася за Вас:

- ако имате бъбречни проблеми.
- ако имате очен проблем, наречен закритоъгълна глаукома.
- ако имате затруднения при отделянето на урина.

По време на лечението със Seebri Breezhaler, спрете приема на лекарството и информирайте незабавно Вашия лекар:

- ако почувствате стягане в гърдите, кашлица, хрипове или задух непосредствено след употребата на Seebri Breezhaler (признаци на бронхоспазъм).
- ако получите затруднено дишане или преглъщане, оток на езика, устните или лицето, обрив по кожата, сърбеж и уртикария (признаци на алергична реакция).
- ако получите болка в окото или дискомфорт, временно замъгляване на зрението, поява на хало или цветни петна, съпроводени от зачервяване на окото. Това може да са признаци на остър пристъп на закритоъгълна глаукома.

Seebri Breezhaler се използва като поддържащо лечение при ХОББ. Не използвайте това лекарство за лечение на остър пристъп на задух или хрипове.

Деца и юноши

Не давайте това лекарство на деца и юноши на възраст под 18 години.

Други лекарства и Seebri Breezhaler

Информирайте Вашия лекар или фармацевт, ако приемате, наскоро сте приемали или е възможно да приемете други лекарства. Това включва лекарства, подобни на Seebri Breezhaler, използвани за лечение на Вашето белодробно заболяване, като ипратропиум, окситропиум или тиотропиум (т.нар. антихолинергични средства).

Не се съобщават специфични нежелани реакции при употреба на Seebri Breezhaler с други лекарства, използвани за лечение на ХОББ, като бронходилататори (напр. салбутамол), метилксантини (напр. теофилин) и/или перорални и инхалаторни стероиди (напр. преднизолон).

Бременност, кърмене и фертилитет

Ако сте бременна или кърмите, смятате, че може да сте бременна или планирате бременност, посъветвайте се с Вашия лекар или фармацевт преди употребата на това лекарство.

Няма данни от употребата на това лекарство при бременни и не се знае дали активното вещество на това лекарство преминава в кърмата.

Шофиране и работа с машини

Малко вероятно е това лекарство да окаже влияние върху способността Ви за шофиране и работа с машини.

Seebri Breezhaler съдържа лактоза

Това лекарство съдържа лактоза. Ако Вашият лекар Ви е казал, че имате непоносимост към някои захари, посъветвайте се с него, преди да вземете това лекарство.

3. Как да използвате Seebri Breezhaler

Винаги използвайте това лекарство точно както Ви е казал Вашият лекар или фармацевт. Ако не сте сигурни в нещо, попитайте Вашия лекар или фармацевт.

Колко Seebri Breezhaler да приемете

Обичайната доза е да се инхалира съдържанието на една капсула всеки ден.

Трябва да го инхалирате само веднъж дневно, защото ефектът на това лекарство трае 24 часа.

Не приемайте повече, отколкото Вашият лекар Ви е казал.

Старческа възраст

Ако сте на възраст 75 години и повече, може да използвате това лекарство със същата доза както при останалите възрастни.

Кога да инхалирате Seebri Breezhaler

Използвайте това лекарство по едно и също време всеки ден. Това ще Ви помогне да не го забравяте.

Може да инхалирате това лекарство по всяко време преди или след приема на храна или напитки.

Как да инхалирате Seebri Breezhaler

- В тази опаковка ще намерите инхалатор и капсули (в блистери), съдържащи лекарство под формата на прах за инхалация. Използвайте капсулите само с инхалатора в тази опаковка (инхалатор Seebri Breezhaler). Капсулите трябва да останат в блистера, докато не дойде време да ги използвате.
- Не изваждайте капсулата през фолиото.
- Когато започвате нова опаковка, използвайте новия инхалатор Seebri Breezhaler, намиращ се в опаковката.
- Изхвърлете инхалатора след 30 дни употреба.
- Не гълтайте капсулите.
- Моля, прочетете инструкциите в края на тази листовка за допълнителна информация относно употребата на инхалатора.

Ако сте приели повече от необходимата доза Seebri Breezhaler

Ако сте инхалирали прекалено много от това лекарство или ако някой друг е използвал Вашите капсули, информирайте Вашия лекар незабавно или отидете в най-близкото спешно отделение. Покажете опаковката на Seebri Breezhaler. Може да се нуждаете от медицинска помощ.

Ако сте пропуснали да използвате Seebri Breezhaler

Ако сте забравили да инхалирате една доза, инхалирайте я колкото се може по-скоро. Не инхалирайте две дози в един и същи ден. След това приемете следващата доза в обичайното време.

Колко дълго да продължавате лечението със Seebri Breezhaler

- Продължете лечението с това лекарство толкова дълго, колкото Ви е казал Вашият лекар.
- ХОББ е хронично заболяване и Вие трябва да използвате това лекарство всеки ден, а не само когато имате затруднения с дишането или други симптоми на ХОББ.

Ако имате някакви въпроси относно продължителността на лечението с това лекарство, говорете с Вашия лекар или фармацевт.

Ако имате някакви допълнителни въпроси, свързани с употребата на това лекарство, попитайте Вашия лекар, фармацевт или медицинска сестра.

4. Възможни нежелани реакции

Както всички лекарства, това лекарство може да предизвика нежелани реакции, въпреки че не всеки ги получава.

Някои нежелани реакции могат да бъдат сериозни, но са нечести

(могат да засегнат до 1 на 100 души)

- Неправилен сърдечен ритъм
 - Високи нива на кръвната захар (хипергликемия: типичните симптоми включват прекомерна жажда или глад, и често уриниране)
 - Обрив, сърбеж, уртикария, затруднено дишане или преглъщане, замаяност (възможни признаци на алергична реакция)
 - Оток предимно на езика, устните, лицето или гърлото (възможни признаци на ангиоедем)
- Ако получите някоя от тези нежелани реакции, информирайте Вашия лекар незабавно.

Някои нежелани реакции могат да бъдат сериозни, но честотата на тези нежелани реакции е неизвестна

(от наличните данни не може да бъде направена оценка на честотата)

- Затруднено дишане с хриптене или кашлица (признаци на парадоксален бронхоспазъм)

Някои нежелани реакции са чести

(могат да засегнат до 1 на 10 души)

- Сухота в устата
- Безсъние
- Хрема или запушен нос, кихане, възпалено гърло
- Диария или коремна болка
- Мускулно-скелетна болка

Някои нежелани реакции са нечести

(могат да засегнат до 1 на 100 души)

- Затруднение и болка при уриниране
- Болезнено и често уриниране
- Сърцебиене
- Обрив
- Скованост
- Кашлица с храчки
- Зъбен кариес
- Усещане за напрежение или болка в бузите и челото
- Кървене от носа
- Болка в ръцете или краката
- Болка в мускулите, костите или ставите на гръдния кош
- Стомашен дискомфорт след хранене
- Дразнене на гърлото
- Умора
- Слабост
- Сърбеж
- Спадане на гласа (дрезгав глас)
- Гадене
- Повръщане

Някои пациенти в старческа възраст, над 75 години, получават главоболие (често) и инфекция на пикочните пътища (често).

Съобщаване на нежелани реакции

Ако получите някакви нежелани лекарствени реакции, уведомете Вашия лекар или фармацевт. Това включва всички възможни неописани в тази листовка нежелани реакции. Можете също да съобщите нежелани реакции директно чрез националната система за съобщаване, посочена в Приложение V. Като съобщавате нежелани реакции, можете да дадете своя принос за получаване на повече информация относно безопасността на това лекарство.

5. Как да съхранявате Seebri Breezhaler

Да се съхранява на място, недостъпно за деца.

Не използвайте това лекарство след срока на годност, отбелязан върху картонената опаковка и блистера след “Годен до:”/“EXP”. Срокът на годност отговаря на последния ден от посочения месец.

Да не се съхранява над 25°C.

Капсулите да се съхраняват в оригиналния блистер, за да се предпазят от влага. Да не се вадят от блистера до момента непосредствено преди употреба.

Всеки инхалатор трябва да се изхвърли след 30 дни употреба.

Не използвайте това лекарство, ако забележите, че опаковката е повредена или показва признаци на отваряне.

Не изхвърляйте лекарствата в канализацията или в контейнера за домашни отпадъци. Попитайте Вашия фармацевт как да изхвърляте лекарствата, които вече не използвате. Тези мерки ще спомогнат за опазване на околната среда.

6. Съдържание на опаковката и допълнителна информация

Какво съдържа Seebri Breezhaler

- Активното вещество е гликопирониев бромид. Всяка капсула съдържа 63 микрограма гликопирониев бромид (съответстващи на 50 микрограма гликопирониум). Доставената доза (дозата, която се отделя от края на инхалатора) съответства на 44 микрограма гликопирониум.
- Другите съставки на праха за инхалация са лактоза монохидрат и магнезиев стеарат.

Как изглежда Seebri Breezhaler и какво съдържа опаковката

Seebri Breezhaler 44 микрограма прах за инхалация, твърди капсули са прозрачни, оранжеви и съдържат бял прах. Те имат продуктов код “GPL50”, отпечатан в черно над, и лого на компанията () отпечатано в черно под черна черта.

Всяка опаковка съдържа изделие, наречено инхалатор, заедно с капсули в блистери. Всяка блистерна опаковка съдържа или 6 или 10 твърди капсули.

Предлагат се следните опаковки:

Опаковки, съдържащи 6 x 1, 10 x 1, 12 x 1 или 30 x 1 твърди капсули, заедно с един инхалатор.

Групови опаковки, съдържащи 90 (3 опаковки по 30 x 1) твърди капсули и 3 инхалатора.

Групови опаковки, съдържащи 96 (4 опаковки по 24 x 1) твърди капсули и 4 инхалатора.

Групови опаковки, съдържащи 150 (15 опаковки по 10 x 1) твърди капсули и 15 инхалатора.

Групови опаковки, съдържащи 150 (25 опаковки по 6 x 1) твърди капсули и 25 инхалатора.

Не всички видове опаковки могат да бъдат пуснати в продажба.

Притежател на разрешението за употреба

Novartis Europharm Limited
Vista Building
Elm Park, Merrion Road
Dublin 4
Ирландия o

Производител

Novartis Pharma GmbH
Roonstraße 25
D-90429 Nürnberg
Германия

За допълнителна информация относно това лекарство, моля, свържете се с локалния представител на притежателя на разрешението за употреба:

België/Belgique/Belgien

Novartis Pharma N.V.
Tél/Tel: +32 2 246 16 11

България

Novartis Bulgaria EOOD
Тел.: +359 2 489 98 28

Česká republika

Novartis s.r.o.
Tel: +420 225 775 111

Danmark

Novartis Healthcare A/S
Tlf: +45 39 16 84 00

Deutschland

Novartis Pharma GmbH
Tel: +49 911 273 0

Eesti

SIA Novartis Baltics Eesti filiaal
Tel: +372 66 30 810

Ελλάδα

Novartis (Hellas) A.E.B.E.
Τηλ: +30 210 281 17 12

España

Novartis Farmacéutica, S.A.
Tel: +34 93 306 42 00

France

Novartis Pharma S.A.S.
Tél: +33 1 55 47 66 00

Hrvatska

Novartis Hrvatska d.o.o.
Tel. +385 1 6274 220

Lietuva

SIA „Novartis Baltics“ Lietuvos filialas
Tel: +370 5 269 16 50

Luxembourg/Luxemburg

Novartis Pharma N.V.
Tél/Tel: +32 2 246 16 11

Magyarország

Novartis Hungária Kft.
Tel.: +36 1 457 65 00

Malta

Novartis Pharma Services Inc.
Tel: +356 2122 2872

Nederland

Novartis Pharma B.V.
Tel: +31 26 37 82 111

Norge

Novartis Norge AS
Tlf: +47 23 05 20 00

Österreich

Novartis Pharma GmbH
Tel: +43 1 86 6570

Polska

Novartis Poland Sp. z o.o.
Tel.: +48 22 375 4888

Portugal

Novartis Farma - Produtos Farmacêuticos, S.A.
Tel: +351 21 000 8600

România

Novartis Pharma Services Romania SRL
Tel: +40 21 31299 01

Ireland

Novartis Ireland Limited
Tel: +353 1 260 12 55

Ísland

Vistor hf.
Sími: +354 535 7000

Italia

Novartis Farma S.p.A.
Tel: +39 02 96 54 1

Κύπρος

Novartis Pharma Services Inc.
Τηλ: +357 22 690 690

Latvija

SIA "Novartis Baltics"
Tel: +371 67 887 070

Slovenija

Novartis Pharma Services Inc.
Tel: +386 1 300 75 50

Slovenská republika

Novartis Slovakia s.r.o.
Tel: +421 2 5542 5439

Suomi/Finland

Novartis Finland Oy
Puh/Tel: +358 (0)10 6133 200

Sverige

Novartis Sverige AB
Tel: +46 8 732 32 00

United Kingdom

Novartis Pharmaceuticals UK Ltd.
Tel: +44 1276 698370

Дата на последно преразглеждане на листовката

Други източници на информация

Подробна информация за това лекарство е предоставена на уебсайта на Европейската агенция по лекарствата <http://www.ema.europa.eu>

Инструкции за употреба на инхалатор Seebri Breezhaler

Моля, прочетете следните инструкции внимателно, за да научите как да използвате това лекарство.

- Използвайте само инхалатора Seebri Breezhaler в тази кутия. Не използвайте капсулите Seebri Breezhaler с друг инхалатор, нито инхалатора Seebri Breezhaler за прием на други капсули.
- Не изваждайте капсулата през фолиото, за да я вземете от блистера.
- Когато започнете нова опаковка, използвайте само инхалатора Seebri Breezhaler в новата опаковка.
- Всеки инхалатор трябва да се изхвърли след 30 дни употреба. Попитайте Вашия фармацевт как да изхвърлите лекарствата и инхалаторите, които вече не са необходими.
- Не гълтайте капсулите. Прахът в капсулите е за инхалиране.

Вашата опаковка Seebri Breezhaler

Всяка опаковка Seebri Breezhaler съдържа:

- един инхалатор Seebri Breezhaler
- един или повече блистери, всеки, съдържащ или 6, или 10 капсули Seebri Breezhaler, които да се използват с инхалатора.

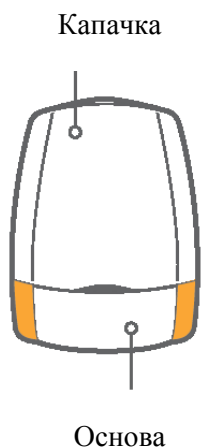

Инхалатор

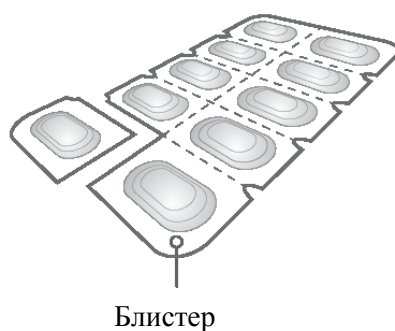

Блистер

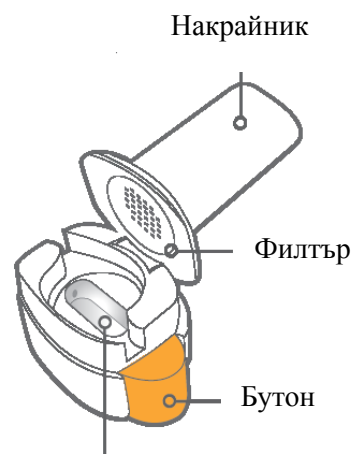

Камера за капсула

Основа на инхалатора

Как да използвате инхалатора

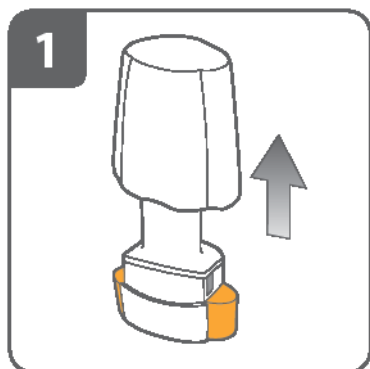

Издърпайте капачката.

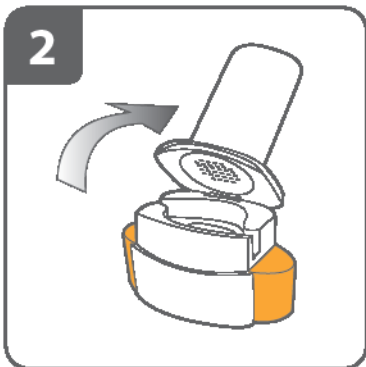
**Отворете инхалатора:**

Задръжте основата на инхалатора и наклонете накрайника. По този начин инхалаторът се отваря.

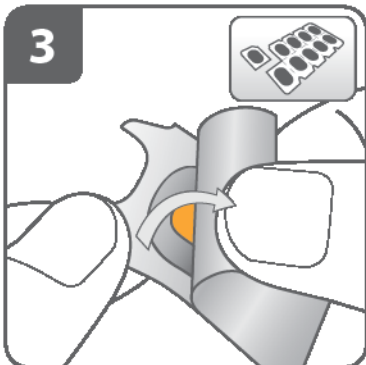
**Подгответе капсулата:**

Отделете едно гнездо от блистера като скъсате по хода на перфорацията. Отлепете предпазното фолио, за да получите достъп до капсулата.

Не изваждайте капсулата през фолиото.

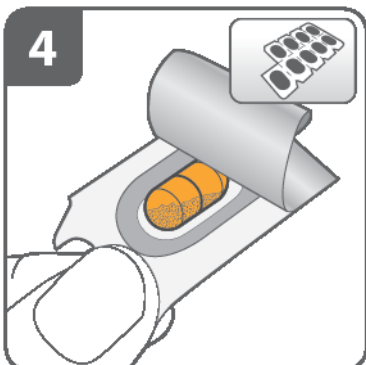
**Вземете капсулата:**

Капсулите трябва винаги да се съхраняват в блистера и да се изваждат непосредствено преди употреба. Със сухи ръце вземете капсулата от блистера. Не гълтайте капсулата.

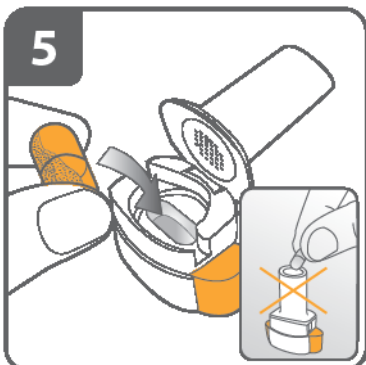
**Поставете капсулата:**

Поставете капсулата в камерата за капсула на инхалатора.

Никога не поставяйте капсулата директно в накрайника.

**Затворете инхалатора:**

Затворете инхалатора, докато чуете “щракване”.

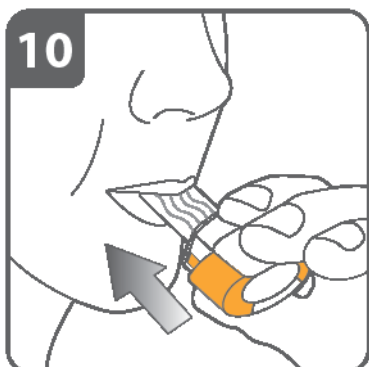
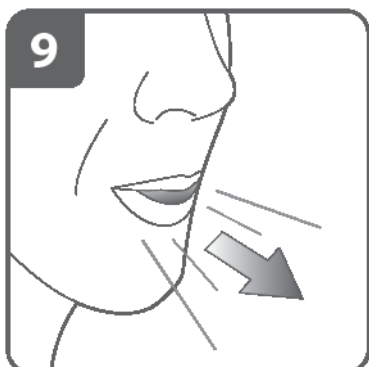
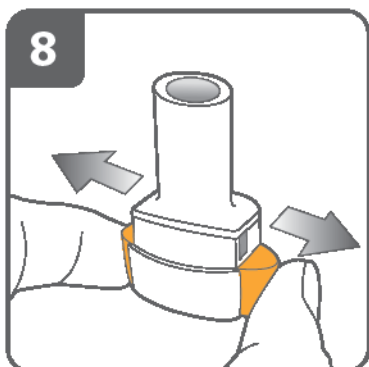
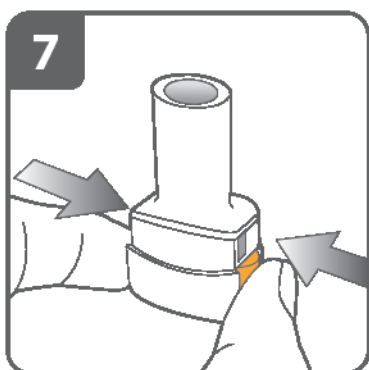

Пробийте капсулата:

- Задръжете инхалатора в изправено положение с накрайника сочещ нагоре.
- Пробийте капсулата като натиснете едновременно бутоните, разположени от двете страни. **Направете го само веднъж.**
- При пробиване на капсулата трябва да се чуе “щракване”.

Освободете напълно страничните бутони.

Издишайте:

Преди да поставите накрайника в устата си, издишайте напълно.

Не духайте срещу накрайника.

Инхалирайте лекарството:

За да вдишате лекарството дълбоко в белите дробове:

- Дръжте инхалатора, както е показано на фигурата. Страничните бутони трябва да сочат ляво и дясно. Не ги натискайте.
- Поставете накрайника в устата си и затворете устните си около него.
- Вдишайте бързо, но без прекъсване, колкото можете по-дълбоко. **Не натискайте страничните бутони.**

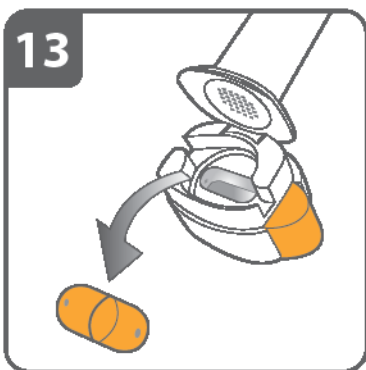
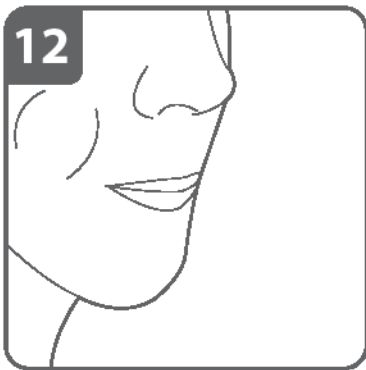
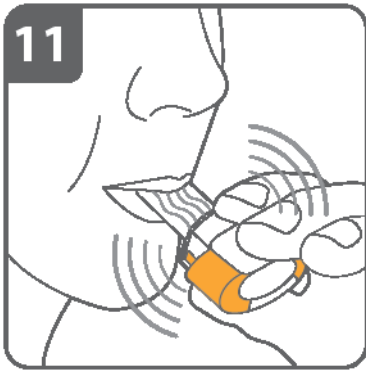

Забележка:

Като вдишвате през инхалатора, капсулата се завърта в камерата и трябва да чуete бръмчене. Ще усетите сладък вкус при преминаване на лекарството в белите дробове.

Ако не чувате бръмчене:

Капсулата може да се е блокирала в камерата за капсула. Ако това се случи:

- Отворете инхалатора и внимателно освободете капсулата, като почуквате основата на инхалатора. **Не натискайте страничните бутони.**
- Инхалирайте лекарството отново, като повторите стъпки 9 и 10.

Задръжте дъха си:

След като сте инхалирали лекарството:

- **Задръжте дъха си** за поне 5-10 секунди или колкото можете, докато изваждате инхалатора от устата си.
- След това издишайте.
- Отворете инхалатора, за да видите дали не е останал някакъв прах в капсулата.

Ако е останал прах в капсулата:

- Затворете инхалатора.
- Повторете стъпки от 9 до 12.

Повечето хора са способни да изпразнят капсулата с една или две инхалации.

Допълнителна информация

Понякога е възможно някои хора да се закашлят за кратко скоро след инхалиране на лекарството. Ако това стане, не се тревожете. Щом капсулата е празна, значи сте приели достатъчно от Вашето лекарство.

След като сте приключили с приема на Вашата дневна доза Seebri Breezhaler:

- Отворете отново накрайника и отстранете празната капсула, като я изсипете от камерата за капсула. Изхвърлете празната капсула в боклука.
- Затворете инхалатора и поставете капачката.

Не съхранявайте капсули в инхалатора Seebri Breezhaler.

Допълнителна информация

Понякога много малки частици от капсулата могат да преминат през филтъра и да попаднат в устата Ви. Ако това се случи, може да усетите тези частици с езика си. Не е вредно, ако погълнете или инхалирате тези частици. Вероятността капсулата да се счупи на парченца се повишава, ако се пробие повече от един път (стъпка 7).

Как да почистите Вашия инхалатор

Никога не изплаквайте инхалатора с вода. Ако искате да го почистите, избършете крайника отвън и отвътре с чиста, суха, немъхеста кърпа, за да отстраните останалия прах. Пазете инхалатора сух.