

Pleasant Relax



electric swing

TANGO

age range: 0+ months



MANUAL INSTRUCTION

designed in EU

V 1.3

www.lorelli.eu



find us on

CONTENT / СЪДЪРЖАНИЕ

EN	Manual Instruction.....	11
BG	Инструкция за употреба.....	15
RO	Instrucțiuni de utilizare.....	19
PL	Instrukcja użytkownika.....	23
FR	Mode d'emploi	27
IT	Istruzione per l'uso.....	31
GR	ΟΔΗΓΙΕΣ ΧΡΗΣΗΣ ΚΑΡΕΚΛΑΣ.....	35
MK	Упатствата за употреба.....	39
RU	Инструкция по эксплуатации.....	43
SRB HR ME BIH	Uputstvo za upotrebu.....	47
TR	Kullanım talimatı.....	51
HU	Használati utasítás.....	56
AL	Insruksion për përdorim.....	60



BG-Сканирайте QR кода, за да получите повече информация за продукта и инструкция за употреба на повече езици. Изтеглете приложението QR скенер на устройството си.

EN-Scan the QR code to get more product information and manual instruction in more languages. Download QR Scanner App onto your device.

SRB/HR/ME/BIH

Skenirajte QR kod kako bi ste dobili više informacija o proizvodu i uputstva za upotrebu na više jezika. Preuzmite aplikaciju QR Scanner na svoj uređaj.

IT-Scansiona il codice QR per ottenere maggiori informazioni sul prodotto e istruzioni manuali in più lingue. Scarica l'app QR Scanner sul tuo dispositivo.

GR-Σάρωση του κώδικα QR για περισσότερες πληροφορίες σχετικά με το προϊόν και οδηγίες χρήσης σε περισσότερες γλώσσες. Κατεβάστε την εφαρμογή QR Scanner στη συσκευή σας.

FR-Scannez le code QR pour obtenir plus d'informations sur le produit et le manuel d'utilisation (disponible en plusieurs langues). Téléchargez l'application QR Scanner sur votre appareil

HU-A QR-kód beszkennelésével bővebb információkhoz és összeszerelési útmutatóhoz juthat további nyelveken.

Amennyiben szükséges, töltsön le QR-kód olvasó alkalmazást a készülékére.

RU-Отсканируйте QR-код, чтобы получить больше информации о продукте и инструкции по эксплуатации на других языках. Загрузите приложение QR Scanner на свое устройство.

DE-Um weitere Produktinformationen sowie die Bedienungsanleitung in weiteren Sprachen zu erhalten, bitten wir Sie den QR-Code zu scannen. Bitte downloaden Sie die QR Scanner-App auf Ihr Handy oder Tablet.

NL -Scan de QR code voor meer productinformatie en de handleiding in meerdere talen. Download de QR scanner app op je apparaat om te scannen.

RO-Scanati codul QR pentru a obtine mai multe informatii despre produs si manualul de instructiuni in mai multe limbi. Descarcati aplicatia QR Scanner pe dispozitivul dvs.

AL-Skanoni kodin QR për të marrë më shumë informacion rreth produktit dhe për të hapur manualin në më shumë gjuhë. Shkarkoni aplikacionin QR Scanner në celularin tuaj.

PL-Zeskanuj kod QY, aby otrzymać więcej informacji, oraz instrukcję użytkowania w większej ilości języków. Pobierz aplikację skanera kodów QR na twoje urządzenie.

MK-Скенирај го QR кодот за да добиеш повеќе информации за производот и упатство за користење, на повеќе јазици. Симнете ја апликацијата QR Scanner App на вашиот уред.

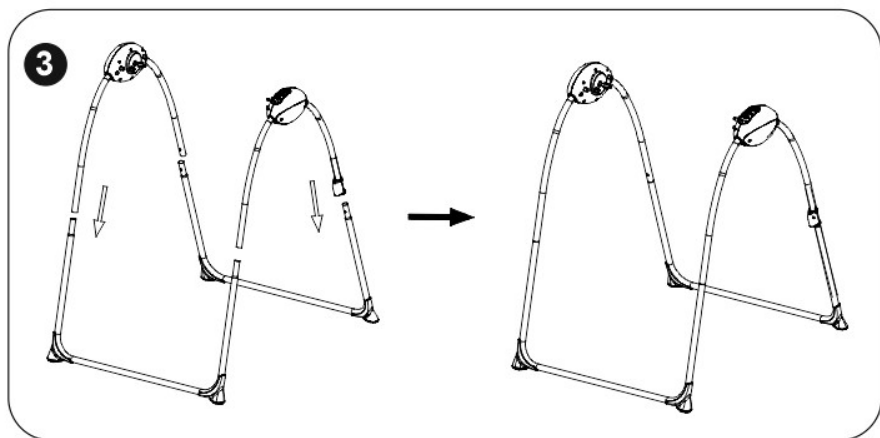
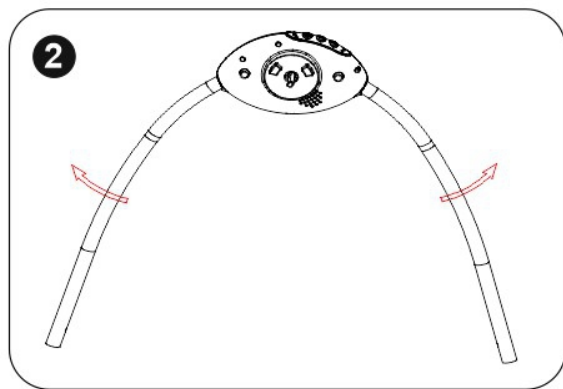
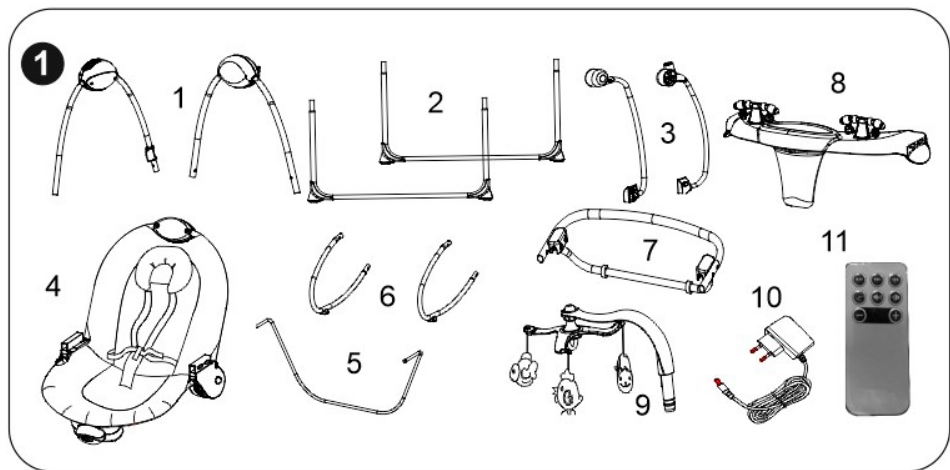

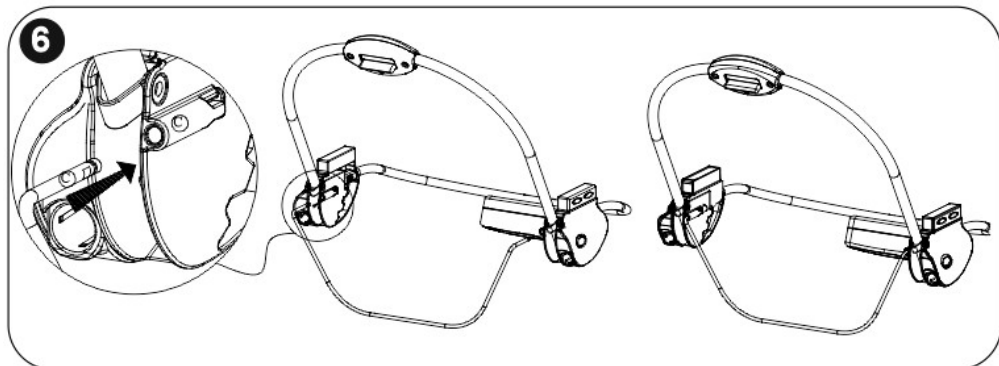
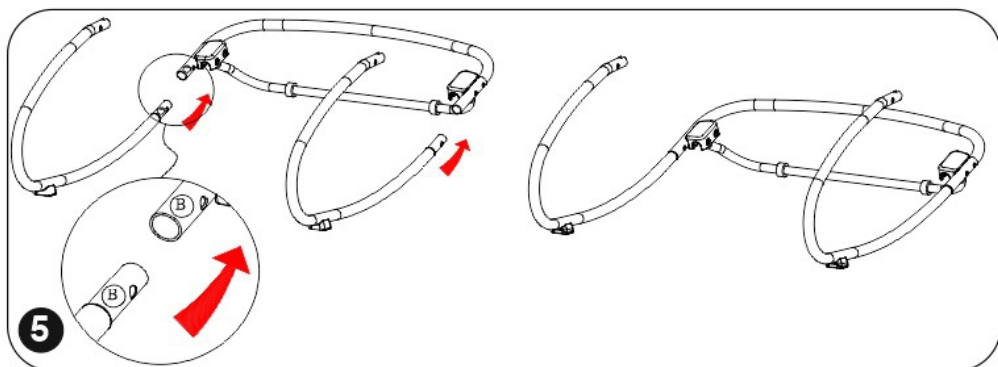
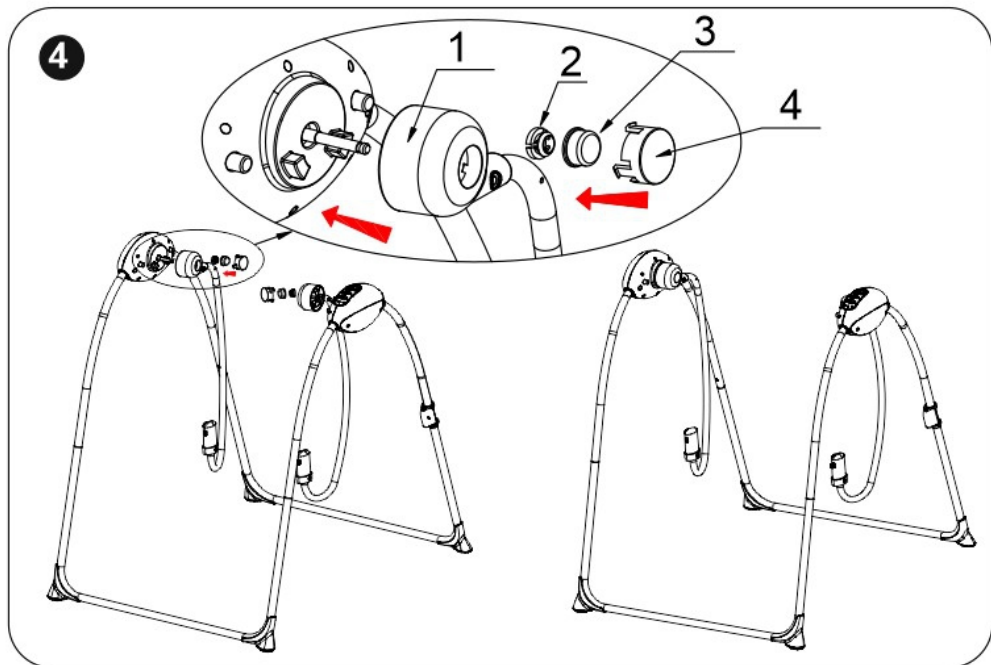

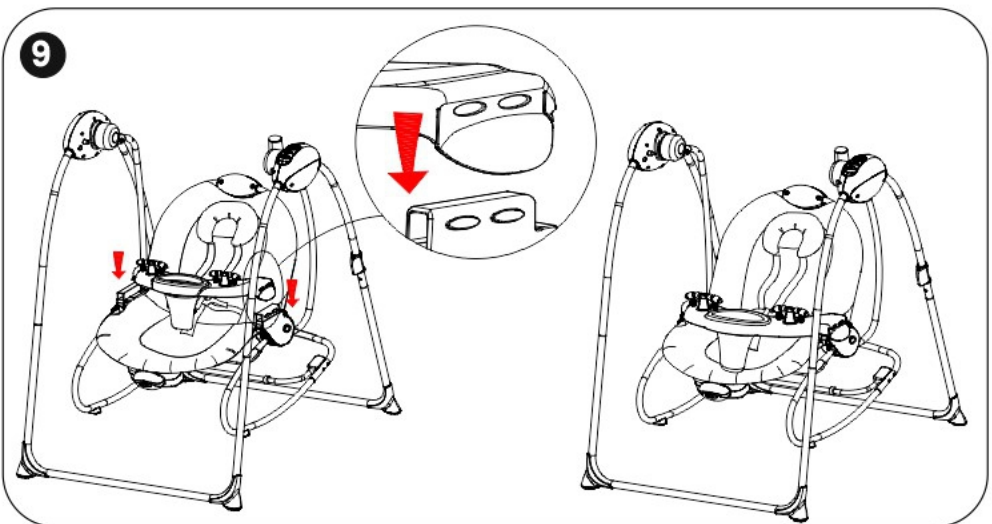
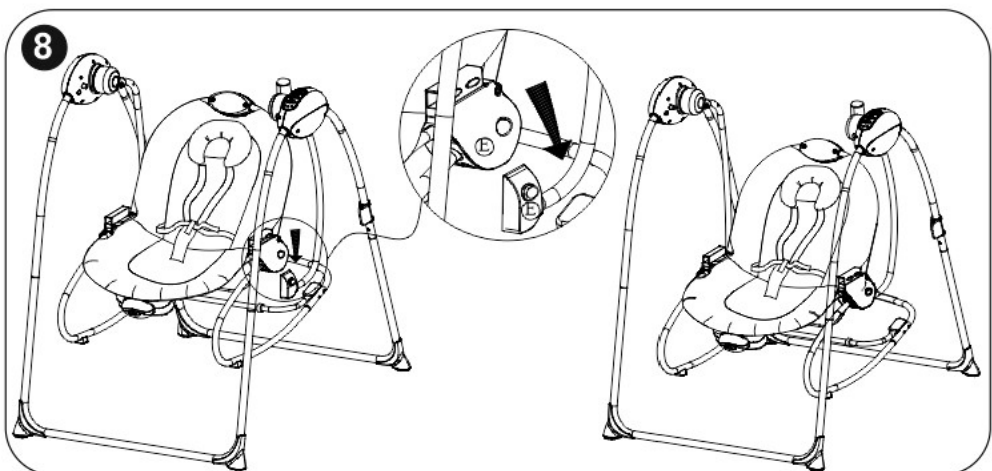
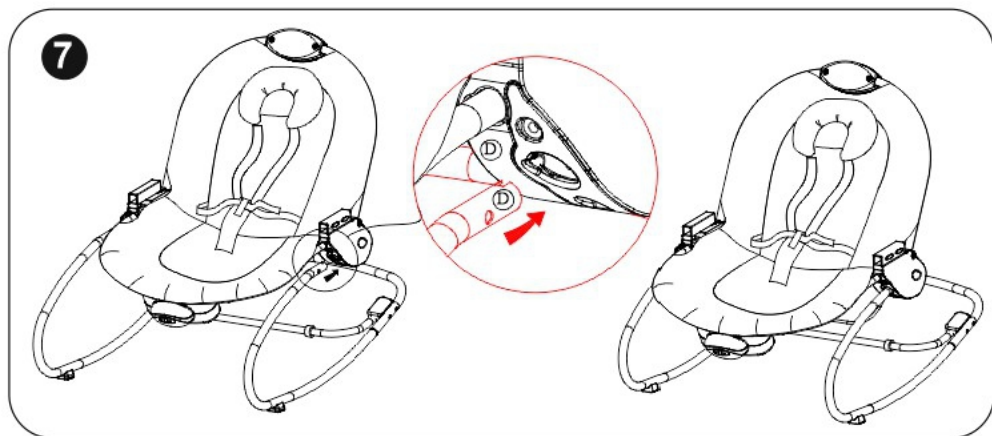

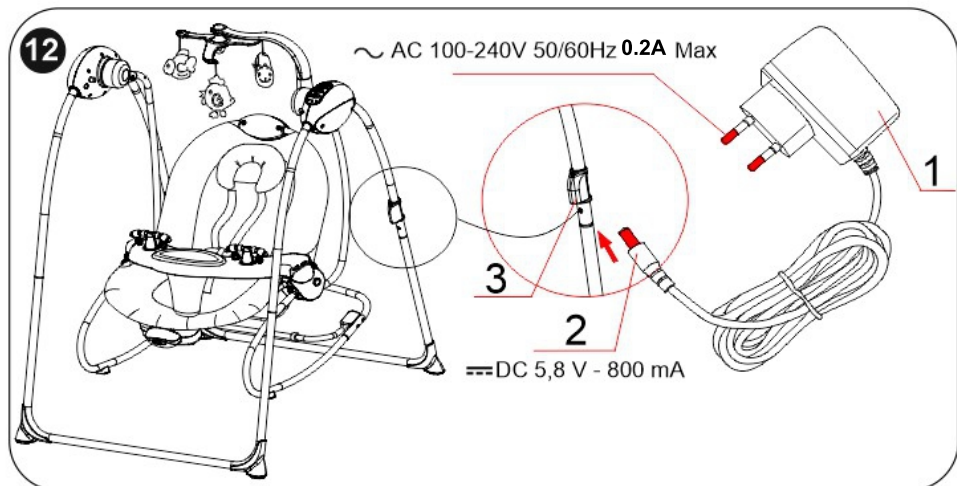
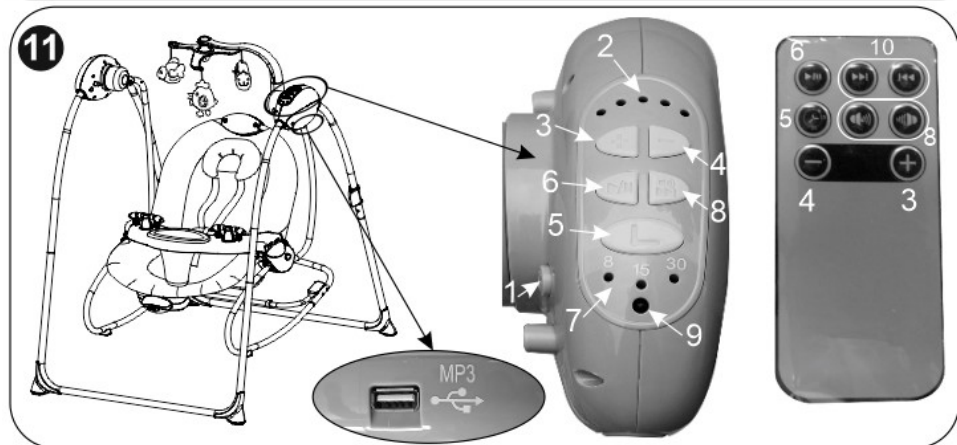
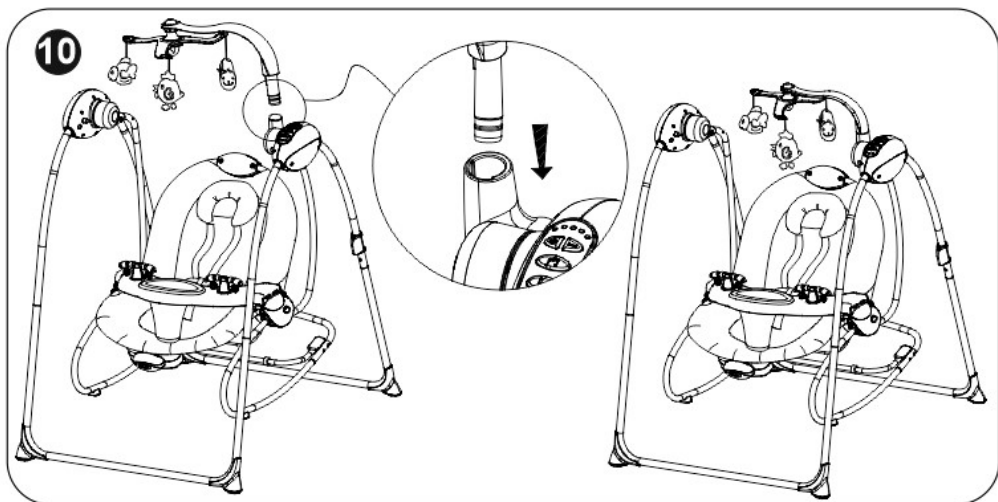

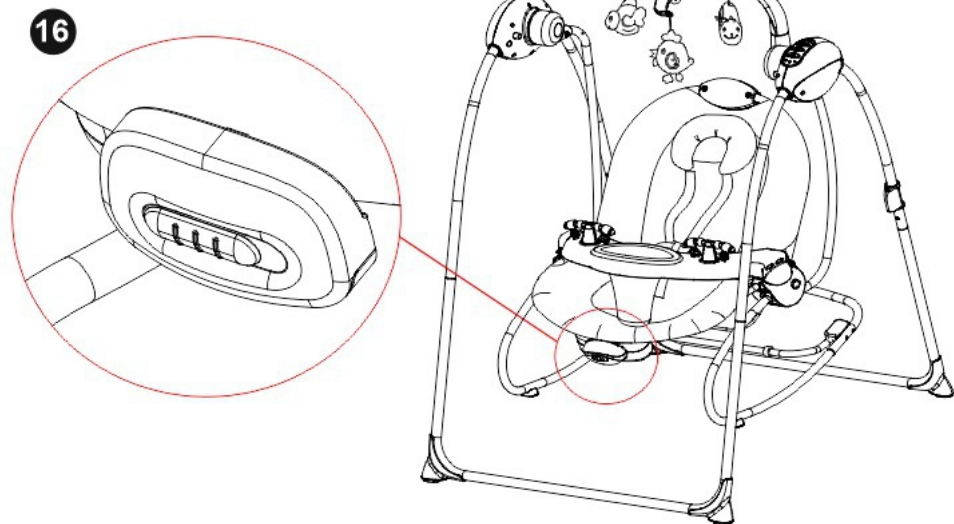
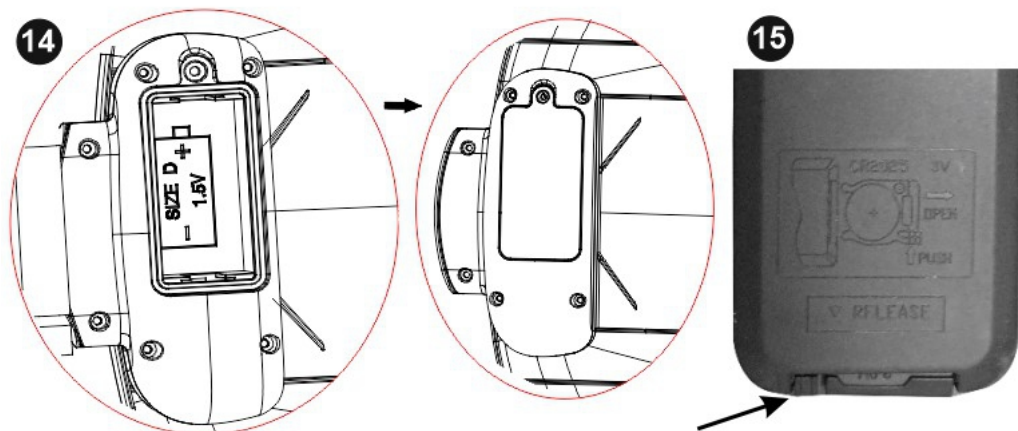
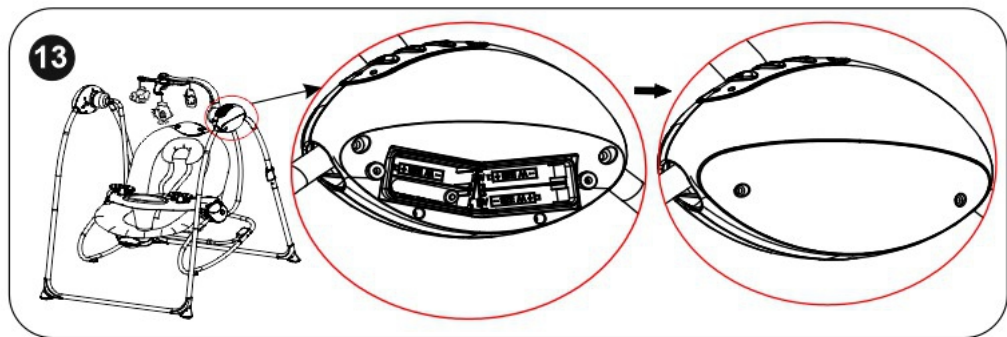

17

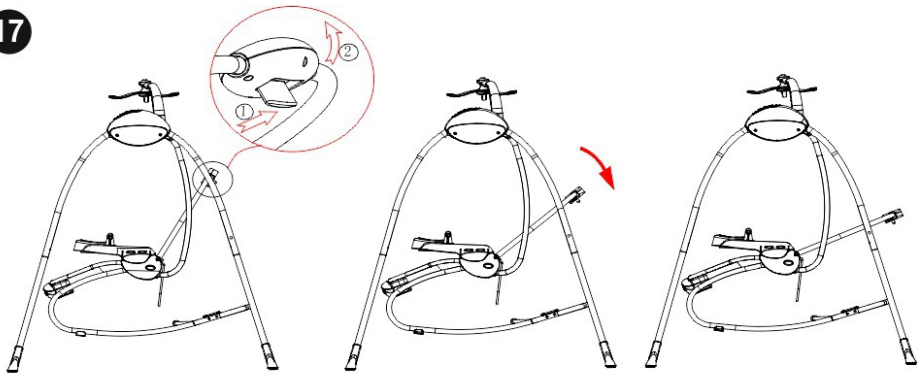

18

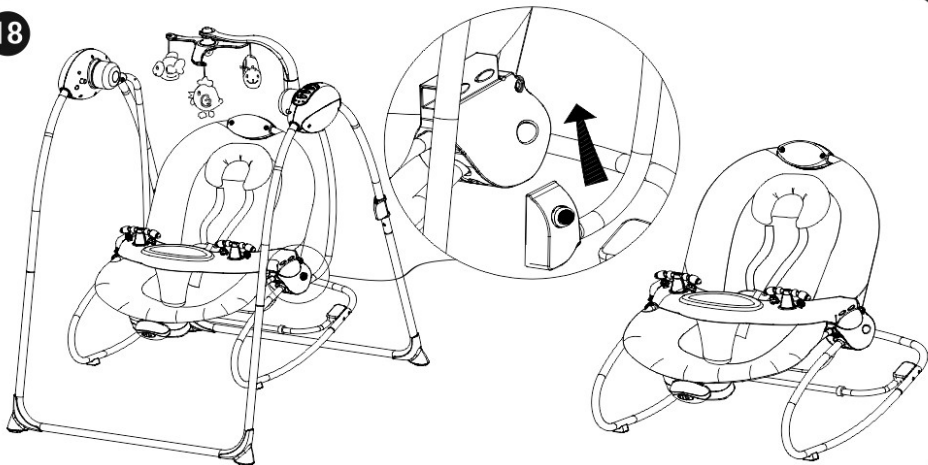

19

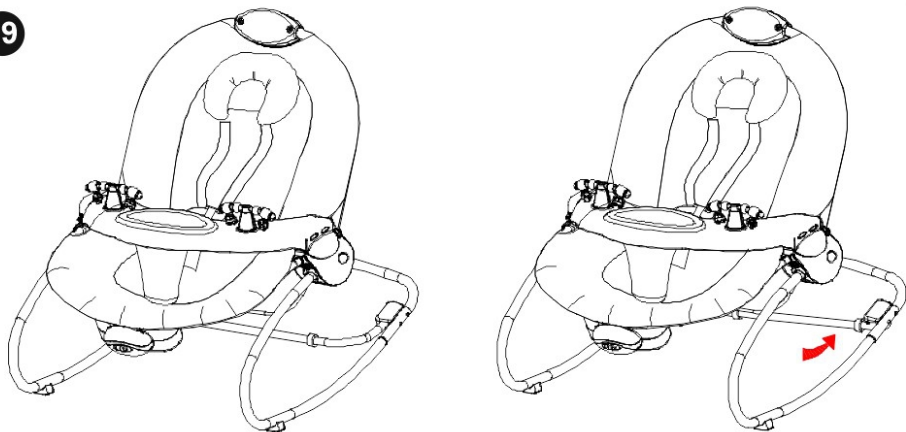

20

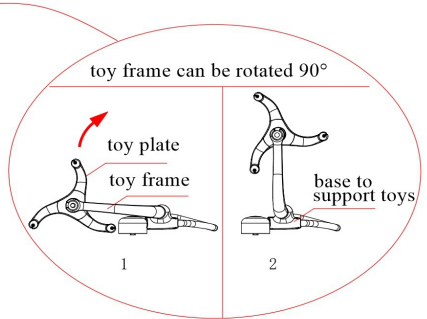
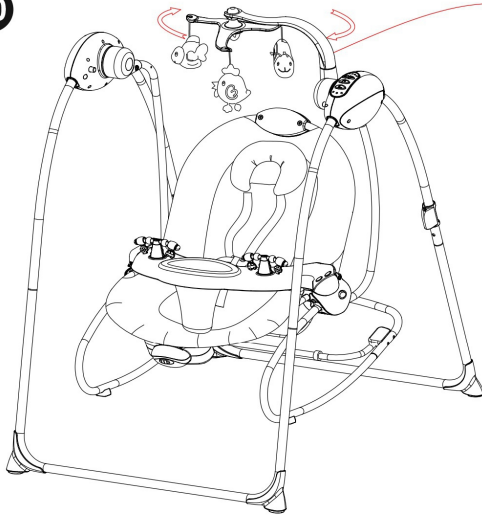

21

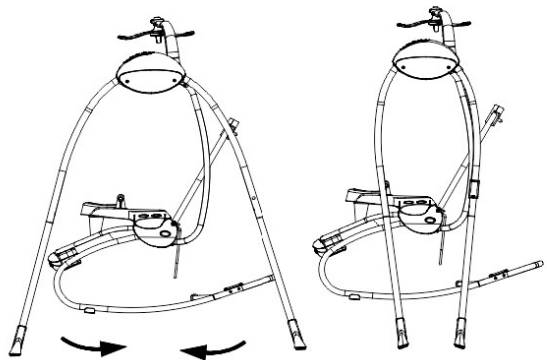
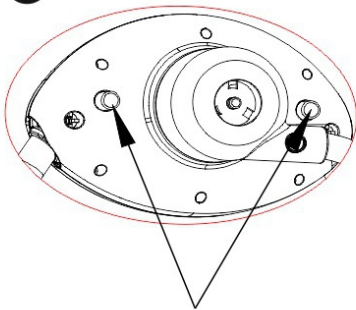

22

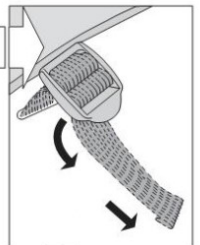
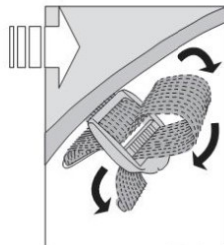
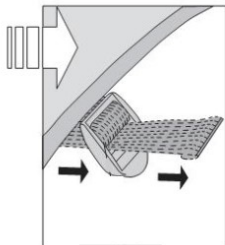
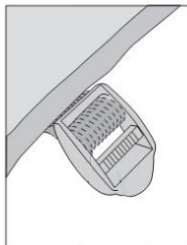

23

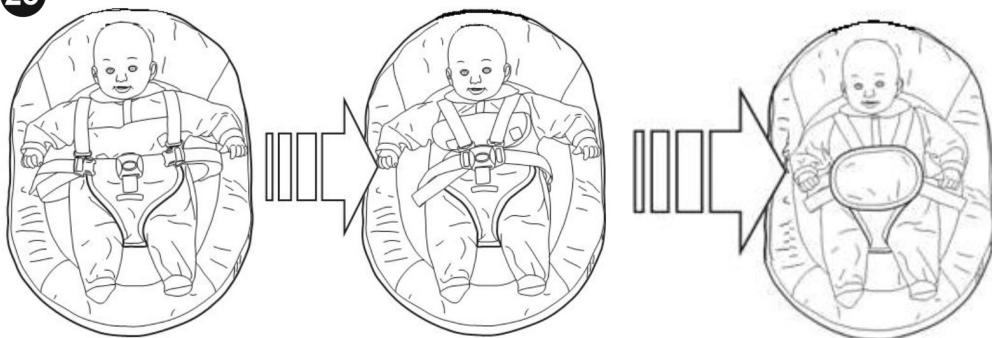

24

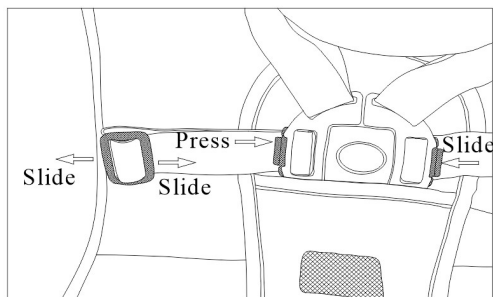

25

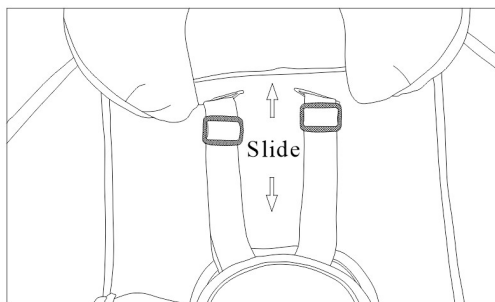

IMPORTANT! READ CAREFULLY AND KEEP FOR FUTURE REFERENCE!

SAFETY REQUIREMENTS

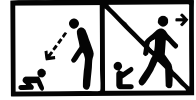

1. **WARNING!** This product is suitable for use by babies ranging from 0 to 6 months old with a maximal weight of 9 kg.
2. **WARNING!** Never leave the child unattended.
3. **WARNING!** Do not use this product once your child can sit up unaided or weighs more than 9 kg.
4. **WARNING!** This product is not intended for prolonged periods of sleeping.
5. **WARNING!** Never use this product on an elevated surface (e.g. a table).
6. **WARNING!** Always use the restraint system.
7. **WARNING!** To avoid injury ensure that children are kept away when unfolding and folding this product.
8. **WARNING!** Do not let children play with this product.
9. **WARNING!** Do not move or lift this product with the baby inside it.
10. **WARNING!** When the product is connected to a music player, ensure that the volume of the music player is set to a low value.
11. When using the product as a swing: **WARNING!** Do not move or lift this product with the baby inside it!
12. **WARNING!** The rocking chair shall be grounded in places with a slope not more than 3 degrees!
13. **WARNING!** Toy bar is an additional article! Keep removed toy bar on a safety place! Never use the toy bar to carry the product!
14. **WARNING!** Never use on a soft surface (bed, sofa, cushion) since the product can tip over and cause suffocation in soft surfaces.
15. **WARNING!** This article does not replace a cot or a bed. Should your child need to sleep, then it should be placed in a suitable cot or bed.
16. **WARNING!** For domestic use only!
17. **WARNING!** Regularly check for loose parts! Make routine inspection, regularly maintain, clean and/or wash the article!
18. **WARNING!** Do not use this product if any components are broken or missing!
19. **WARNING!** Images on the title page and in the instruction manual are only illustrative and may differ from the real product.

CAUTION: This package contains small parts in its unassembled state!

- On adjusting the backrest you must be sure that the mechanism is well locked in the chosen position.
- Use the upright position only when child has developed enough upper body control to sit without leaning forward.
- Do not leave the article near a switched on fan, heat sources, sharp objects and water containers.
- Do not use accessories or replacement parts other than those approved by the manufacturer.
- Adult assembly is required.
- Product features and decorations may vary from photographs.

EN 16232:2013 + A1:2018, EN 12790:2009, EN 62115, EN 71



PARTS

Picture 1

1. Vertical bases - 2pcs. left and right
2. Feet tube - 2pcs.
3. Seat lifting arm tubes - 2pcs. left and right
4. Seat - 16p.
5. Fixed sets - 16p.
6. Front support tubes of the seat - 1pcs.
7. Rear support tubes of the seat - 1pcs.
8. Dinner plate - 1pcs.
9. Toy bar - 1pcs.
10. Adapter - 1pcs.
11. Remote control - 1 pcs.

ASSEMBLING

WARNING ! It should be installed by adult.

1. Open the supporting arm of the vertical bases as shown in Picture 2
2. Insert the vertical bases into the feet tube until you hear a click. Picture 3
3. Place the seat suspension tubes on the axes of the vertical bases. Picture 4.1. Place the fasteners in the sequence 2; 3; 4.
4. Connect the front and rear seat support tubes to the B-B holes until you hear a click. Picture 5
5. Attach the seat attachment to the C-C slots Picture 6.
6. Insert the two end "D" on the front support tubes into the "D" holes in the seat base. Picture 7
7. Place the seat on the hooks of the E-E suspension hoses and make sure the locking pin is aligned with the base of the seat on both sides. Picture 8
8. Install the dinner plate on the seat group in the direction of the arrow. Picture 9.
9. Install the toy bar as is shown on Picture 10.

SET UP AND USE

1. Description of the control panel. **Picture 11**

1.1. Turn on (Turn off) the device from button (1).

1.2. Swing. There are five levels to adjust the swing speed divided by (3) and (4) buttons. Above the buttons is the light indication (2) for the selected speed.

1.3. Timer . There are three types of time setting 8;15 and 30 minutes. Press button (5) once and light (7) will be turn on for 8 minutes. Press it second time, the light will be turn on for 15 minutes. Press it third time, the light will be switched on for 30 minutes. When setting time is reached, all functions will stop. If time setting function is not used, all using function will start working until power is off from button (1).

1.4. Music button. (6). Press the button to play the music. Next pressing will stop the music. From the control button (8), you can adjust the volume and change the tracks. These two functions are divided by the remote control - adjusting the sound with buttons (8) and changing the tracks with buttons (10). Position (9) Infra red diode.

1.5. MP3 Function - Insert USB flash device into the USB port on the bottom side of the control panel. After few seconds the music will start playing automatically. Play and pause the music with pressing of button (6) . Short pressing of button (8) will change to next song. Hold button (8) to adjust the sound volume.

2. Adapter (1) Picture 12 - Insert DC plug (2) of adapter to DC receiver of chair (3) . Insert the AC plug (1) into 100-240V 50/60Hz 0.2A AC socket.

WARNING !!! For your own safety, please, use only the original power adapter. Input voltage AC 100 - 240 V 50-60Hz 0.2A Max / Output voltage : = DC 5.8 V 800 mA (The manufacturer shall not be liable for any losses incurred due to use of power adapters other than the one specified.) Do not use damaged power adapters. Do not touch the plug of the power adapter with conductive materials, for example rings. Do not let the child to play with the adapter or with the batteries! Keep the adapter out of the reach of children when plugged in and has power ! Transformers used with the infant swing are to be regularly examined for damage to the cord, plug, enclosure and other parts, and in the event of such damages, they shall not be used. The infant swing shall only be used with the recommended transformer.

3. Batteries . When using battery power, disconnect the AC adapter from the mains and unplug it from the power socket of the product. **WARNING! Otherwise, the product can not be used with battery power!** This product use 4pcs. of batteries type AA 1,5 V.

Loosen the screws on the battery cover with a screwdriver. Open the cover. Picture 13.

The battery should be placed in the battery slot with correct polarity,"+" and "- " !

CHANGE BATTERY

- Loosen the screws on the battery cover with a screwdriver. Open the cover.
- Place 4 pcs. 1,5 V type AA alkaline batteries (not included) as indicated in the inside of the battery compartment.

Tip: It is recommended the use of alkaline batteries for extended operation.

- Reinstall the battery cover and tighten the screws with a screwdriver. Do not tighten excessively.
- If the product starts with malfunction, it may be necessary to reset the electronics. Remove batteries and then insert them again.
- When the sound begins to weaken or stop, it's time to change the battery by an adult!

Unscrew the bolt and open the battery compartment cover of the **soothing unit** located under the seat. Insert 1pcs. battery type "D" 1.5 V in accordance with the polarity "+" and "-" shown in the compartment. Picture 14; 16 - Replace the battery cover and tighten the screws with a screwdriver. Do not over-tighten. To replace the remote control battery, press the button on the bottom and pull out the battery. Picture 15 Put 1 pc. Battery type CR2025 3V by following the polarity "+" and "-" on the back of the remote.



Protect the environment by not disposing of this product with household waste (2012/19/EC).

Check the recommendations to local authorities about recycling (Only for Europe).

BATTERIES SAFETY INFORMATION

WARNING! In some special condition, from the battery may leak the liquid, which may cause a chemical burn or damage the product. To avoid battery's leakage:

- Do not mix old and new batteries or different types of batteries like alkaline, standard (carbon-zinc) or rechargeable batteries (Ni-Cr)
- Please insert the batteries as indicated inside of the battery compartment.
- If you don't use this product for a long time, please remove the batteries. Exhausted batteries are to be removed from the infant swing. Please carefully dispose the waste batteries. Do not dispose the batteries in to the fire. The battery may explode or leak.
- Do not cause short circuit of the batteries terminal.
- Use only the same batteries or batteries from one type as is required .
- Do not recharge non rechargeable batteries .
- Take out the batteries from the product before recharging.
- If you use rechargeable batteries, the charging should be under adult control.

4. Soothing unit - The soothing unit can be adjusted at 3 positions Picture 16. Slide the button from left to right to turn on and adjust the vibration level.

5. Adjusting of the back rest. The backrest is adjustable in 3 positions. Picture 17. Raise the thumb (1), lift the handle (2) up and adjust the backrest **WARNING ! When adjusting the function, please let baby leave the chair first.**

Warning! Seat adjustment button must be bounced back, if you find any side of the seat is not fixed, loose or not work. Please fix it before use. Both sides of the seat must be fixed, otherwise there will be dangerous!

6. Rocking chair. Hold the seat on the base on both sides, release the locking buttons and lift up to release the rocking chair from the cradle. Photo 18 Warning: Use the rocking chair only on equal surfaces! Pull back the tube under the seat (Picture 19) to use the rocking chair as a stationary seat.

7. The toy base can be rotated to 90 ° for a more comfortable removal of the child. Picture 20. The roulette rotate 360 ° manually.

8. Folding. Stand on front of one foot and press the folding buttons on both sides simultaneously and fold. Repeat the procedure for the other foot. Picture 21.

9. Connect the belt with the buckle as shown in Picture 22.

SECURE YOUR CHILD

WARNING : Always use the restraint system ! Picture 23 Place your child into the seat. Position the restraint pad between your child's legs. Fasten the waist belts to each side of the restraint pad. Make sure you hear a "Click" on both sides. Check to be sure the restraint system is securely attached by pulling it away from your child. The restraint system should remain attached. Tighten each waist belt so that the restraint system is snug against your child.

Adjusting the length of the belts: Adjust the waist belts with pressing of the button and sliding of the buckle (Picture 24) and the shoulder belts with sliding of the buckle (Picture 25).

MAINTENANCE AND CARE

1. Wash the pad with cold water and soft soap. Dry naturally. Do not use bleach. Tumble dry separately on low heat and remove promptly.

2. The frame, toy bar and toys may be wiped clean using a mild cleaning solution and a damp cloth. Do not use harsh or abrasive cleaners. Rinse clean with water to remove residue. Do not immerse the frame or the toys.

STORAGE

1. Remove the batteries and store away from children.

ВАЖНО! ПРОЧЕТЕТЕ ВНИМАТЕЛНО И ЗАПАЗЕТЕ ЗА БЪДЕЩИ СПРАВКИ !

ИЗИСКВАНИЯ ЗА БЕЗОПАСНОСТ

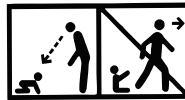

1. **ВНИМАНИЕ!** Този продукт е подходящ за деца на възраст от 0 до 6 месеца, с максимално тегло до 9 кг!
2. **ВНИМАНИЕ!** Никога не оставяйте детето без надзор!
3. **ВНИМАНИЕ!** Не използвайте този продукт, когато детето ви е в състояние да седи само или тежи повече от 9 kg.
4. **ВНИМАНИЕ!** Този продукт не е предназначен за продължителен сън !
5. **ВНИМАНИЕ!** Никога не използвайте този продукт върху повдигнати повърхности (например маса).
6. **ВНИМАНИЕ!** Винаги използвайте системите за обезопасяване !
7. **ВНИМАНИЕ!** За да избегнете наранявания, се уверете, че при операциите по отваряне и затваряне на продукта децата са далеч !
8. **ВНИМАНИЕ!** Не оставяйте децата да играят с този продукт
9. **ВНИМАНИЕ!** Не премествайте или повдигайте този продукт, когато детето е в него!
10. **ВНИМАНИЕ!** Когато продуктът е свързан към музикален плейър, се уверете, че силата на звука на музикалния плейър е настроена на ниски стойности !
11. При използване на продукта като люлка: **ВНИМАНИЕ!** Не премествайте или повдигайте този продукт, когато детето е в него
12. **ВНИМАНИЕ!** Не поставяйте шезлонга върху неравна повърхност!
Люлеещият се стол трябва да се поставя на места с наклон не по-голям от 3°!
13. **ВНИМАНИЕ!** Приставката с играчки е допълнителен артикул! Пазете немонтираната приставка с играчки далеч от достъпа на деца! Никога не използвайте грифа с играчки за носене на продукта!
14. **ВНИМАНИЕ!** Никога не използвайте върху мека повърхност (легло, диван, възглавница), защото продуктът може да се преобърне и да бъде причинено задушаване от меката повърхност.
15. **ВНИМАНИЕ!** Този артикул не замества кошара или легло. В случай, че вашето дете трябва да спи, тогава трябва да бъде поставено в подходяща кошара или легло.
16. **ВНИМАНИЕ!** ЗА УПОТРЕБА САМО В ДОМАШНИ УСЛОВИЯ!
17. **ВНИМАНИЕ!** Периодично проверявайте за разхлабени части! Редовно преглеждайте, поддържайте и почиствайте !
18. **ВНИМАНИЕ!** Не използвайте този продукт ако някой от компонентите е счупен или липсва !
19. **ВНИМАНИЕ!** Изображенията на заглавната страница и вътре в инструкцията са примерни и може да се различават от действителния продукт.

ПРЕДУПРЕЖДЕНИЕ: Тази опаковка съдържа малки части в несглобено състояние!

- Поставяйте столчето върху хоризонтални и равни повърхности.
- При регулиране положението на облегалката, следва да се убедите, че механизмът е добре заключен в избраната позиция.
- Използвайте изправената позиция, само когато детето достатъчно е развило контрола на горната част на тялото си, за да може да остане седнало без да се накланя напред.
- Не оставяйте артикула до работещ вентилатор, отоплителни прибори, остри предмети, съдове с вода.
- Не използвайте аксесоари или резервни части, различни от тези, които са одобрени от производителя.
- Необходимо е сглобяването да се извърши от възрастен.
- Характеристиките и украшенията на продукта може да се различават от снимките.



БДС EN 16232:2013+A1:2018, БДС EN 12790:2009, БДС EN 62115; БДС EN 71

ЧАСТИ

Снимка 1

1. Вертикални основи - 2бр. лява и дясна
2. Напречни тръби за краката - 2бр.
- 3 . Тръби за окачване на седалката - 2бр. лява и дясна
4. Седалка - 1бр.
5. Механизъм за фиксиране на седалката - 1бр.
6. Предни поддържащи тръби на седалката - 2бр.
7. Задна поддържаща тръба на седалката - 1бр.
8. Поднос за храна - 1бр.
9. Гриф с играчки - 1бр.
10. Адаптер - 1бр.
11. Дистанционно - 1бр.

СГЛОБЯВАНЕ

ВАЖНО : Трябва да бъде сглобено от възрастен !

1. Разтворете вертикалните основи както е показано на Снимка 2
2. Вкарайте вертикалните основи в напречните тръби докато чуете клик. Снимка 3
3. Поставете тръбите за окачване на седалката, върху осите на вертикалните основи. Снимка 4.1.
4. Поставете закрепващите елементи в последователността 2;3;4
4. Съединете предните и задната поддържаща тръба на седалката с отворите В-В докато чуете „Клик“ . Снимка 5
5. Съединете механизма за фиксиране на седалката към отворите С-С снимка 6.
6. Вкарайте двата края „D“ на предните поддържащи тръби в отворите „D“ в основата на седалката. Снимка 7
7. Поставете седалката върху шипките на тръбите за окачване Е-Е и се уверете че заключващия щифт се показва наравно с основата на седалката от двете страни. Снимка 8
8. Поставете подноса за храна както е показано на снимка 9.
9. Поставете грифа с играчки както е показано на снимка 10.

ИЗПОЛЗВАНЕ

1. Описание на контролния панел **Снимка 11**

- 1.1. Включете (изключете) устройството от бутон (1).
 - 1.2. **Люлка**. Има 5 степени за регулиране на скоростта на люлката чрез бутоните (3) и (4) .Над бутоните е разположена светлинната индикация (2) за избраната скорост.
 - 1.3. **Таймер** - 3 степени 8;15 и 30 минути. Натиснете бутон (5) веднъж и ще светне първата индикацията (7) за 8 минути. При второ натискане ще светне индикацията за 15 минути и при трето индикацията за 30 минути. При достигане на избраното време , всички функции ще спрат. Ако не е избрана функцията таймер, всички избрани функции ще работят докато не бъде спряно захранването от бутон (1).
 - 1.4. **Музикален бутон (6)**. Натиснете бутона за да пуснете музика. Натиснете още веднъж за да спрете музиката. От бутон (8) на контролния панел можете да регулирате нивото на звука и да сменят песните . Тези две функции са разделени при дистанционното - регулиране на звука с бутони (8) и смяна на песните с бутони (10). Позиция (9) Инфра червен диод.
 - 1.5. **MP3 Функция** - Вкарайте USB флаш устройство в USB порта на дъното на контролния панел. След няколко секунди музиката ще започне да се възпроизвежда автоматично. Възпроизвеждане и пауза на музиката с натискане на бутон (6) . Кратко натискане на бутон (8) ще смени на следващата песен. Задръжте бутона (8), за да регулирате силата на звука.
 2. **Адаптер (1) Снимка 12** - Свържете буксата на адаптора (2) със захранващата буска на устройството (3) . Включете адаптера (1) към контакта на захранващата мрежа.
- ВНИМАНИЕ !!!** А оглед на вашата безопасност , моля използвайте оригиналния захранващ адаптер.
- Входящо напрежение :~ AC 100-240 V ~ 50/60 Hz 0.2A Max / Изходящо напрежение := DC5.8 V 800mA . (Производителят не носи отговорност за всякакви загуби , нанесени поради употребата на различни от предвидения от производителя захранващ адаптер.) Не използвайте повреден захранващ адаптер. Не контактувайте със щепсела на захранващия адаптер с проводници , например с пръстени. Пазете адаптера от достъпа на детето, когато е включен в мрежата и е под напрежение ! Трансформаторите, използвани за бебешката люлка, трябва периодично да бъдат проверявани за повреди по кабела, щепсела, корпуса и други части, и в случай на такива повреди, не трябва да бъдат използвани! Детската люлка трябва да се използва единствено с препоръчания трансформатор.

3. Батерии. Когато се използват батерии , изключете променливотоковия адаптер от мрежата и извадете захранващата бухка от продукта. **Внимание : В противен случай продуктът не може да бъде използван със захранване от батериите !** Този продукт използва 4бр. батерии тип AA 1,5 V. Развийте болта и отворете капака на отделението за батерии Снимка 13. Батериите трябва да бъдат поставени в съответствие с посочената плярност "+“ и “-“ !

СМЯНА НА БАТЕРИИТЕ

Поставете 4бр. 1,5V тип AA алкални батерии (не са включени в комплекта) както е посочено във вътрешната страна на отделението за батерии.

Съвет: Препоръчваме употребата на алкални батерии за по-дълга работа.

- Поставете обратно капачето на батериите и затегнете винтовете с отвертка. Не затягайте прекомерно.

- Ако продуктът започне да работи неправилно, може да е необходимо да пренастроите електрониката. Премахнете батериите и след това ги поставете отново.

- Когато звукът започне да отслабва или спре, е време батериите да се сменят от възрастни!

Развийте болта и отворете капака на отделението за батерии на вибриращото устройство разположено под седалката.Поставете 1бр.батерия тип „D“ 1.5 V в съответствие с полярността „+“ и „-“ показана в отделението. Снимка 14;16 - Поставете обратно капачето на батериите и затегнете винтовете с отвертка. Не затягайте прекомерно. За смяна батерията на дистанционното , натиснете бутона на дъното и издърпайте батерията. Снимка 15 Поставете 1 бр. батерия тип CR2025 3V като следват полярността „+“ и „-“ изписана на гърба на дистанционното.



Пазете околната среда, като не изхвърляте този продукт с домашни отпадъци (2012/19/ЕС). Проверете препоръките на местните власти относно рециклирането (само в Европа).

ИНФОРМАЦИЯ ЗА БЕЗОПАСНОСТТА НА БАТЕРИЯТА

ВНИМАНИЕ! В отделни случаи от батериите може да потекат течности, които да причинят химично изгаряне или да разрушат продукта. За да избегнете теч от батериите:

- Не смесвайте нови и стари батерии или такива от различни типове: алкални, стандартни (въглерод - цинк) или зареждащи се (никел - кадмий).

- Поставете батериите на мястото им, както е посочено.

- Изваждайте батериите в случаи на неизползване на продукта за дълго време. Изхабените батерии трябва да се отстраняват от детската люлка. Изхвърляйте ги безопасно. Не хвърляйте продукта в огън. Батериите може да избухнат или потекат.

- Не предизвиквайте късо съединение в батериите.

- Използвайте само еднакви батерии или такива от един тип, според препоръките.

- Не зареждайте батерии, които не се зареждат. ; - Извадете батериите от продукта преди да ги заредите. ; - Ако използвате батерии, които могат да се зареждат, зареждането да се извършва под контрола на възрастни.

4. Вибриращо устройство - Вибриращото устройство се регулира в три степени Снимка 16. Плъзнете бутона от ляво на дясно за да включите и регулирате степента на вибрация.

6. Регулиране на облегалката. Облегалката се регулира в 3 позиции. Снимка 17 . Вдигнете палеца (1), вдигнете дръжката (2) нагоре и регулирайте облегалката. **Внимание : Когато извършвате настройка на седалката , извадете детето от стола !**

Моля преди употреба проверете дали седалката е добре фиксирана и от двете страни!

6. Шезлонг. Хванете седалката за основата от двете страни, освободете заключващите бутони и вдигнете нагоре за да освободите шезлонга от люлката. Снимка 18 **Внимание : Използвайте шезлонга само на равни повърхности !** Издърпайте назад тръбата под седалката (Снимка 19) за да използвате шезлонга като стационарна седалка.

7. Основата на грифа с играчки може да бъде завъртяна на 90° за по-удобно изваждане на детето. Снимка 20. Въртележката се върти на 360° ръчно.

8. Сгъване. Застанете пред единия крак и натиснете едновременно от двете страни, бутоните за сгъване на вертикалните основи и сгънете. Повторете процедурата за другия крак.Снимка 21

9. Съединете колана с катарамата както е показано на снимка 22.

ИЗПОЛЗВАНЕ НА КОЛАНИТЕ

Внимание : Винаги използвайте безопасителната система ! Снимка 23 Поставете детето си на седалката. Поставете подложката на колана между краката на детето. Закопчайте колана за кръста от всяка страна на подложката. Закопчайте всеки колан така , че да прилепва плътно към детето ви. Уверете се , че чувате звука от изщракването. Проверете дали колана е добре закопчан като го издърпате.

Регулиране дължината на колана: Регулирайте коремните колани чрез натискане на бутона и плъзгане на катарамата (Снимка 24) и раменните колани чрез плъзгане на катарамата (Снимка 25).

ПОЧИСТВАНЕ И ГРИЖИ

1. Перете тапицерията с хладка вода и мек сапун. Сушете я по естествен път. Не избелвайте . Упоритите петна може да премахнете с не-абразивен почистващ крем.
2. Рамката , поставката за играчки и самите играчки може да се почистват с влажен парцал и слаб почистващ разтвор. Не използвайте силни и абразивни препарати. Изплаквайте с чиста вода , за да махнете остатъка от препаратите. Не потапяйте рамката или играчките във вода.

СЪХРАНЕНИЕ

1. Премахнете батериите и съхранете далеч от деца.

RO

IMPORTANT! CITIȚI CU ATENȚIE ȘI PĂSTRAȚI ACEST DOCUMENT PENTRU CONSULTARE ULTERIOARĂ!

CERINȚE DE SIGURANȚĂ

- 1. AVERTISMENT!** Acest produs este potrivit pentru copiii în varsta de la 0 luni până la 6 luni, cu greutate maximă de până la 9 kg!
 - 2. AVERTISMENT!** Nu lăsați niciodată copilul nesupravegheat!
 - 3. AVERTISMENT!** Nu utilizați acest produs când copilul dumneavoastră este capabil să stea fără ajutorul unui adult sau cântărește mai mult de 9 kg!
 - 4. AVERTISMENT!** Acest produs nu este destinat utilizării pentru perioade îndelungate de somn!
 - 5. AVERTISMENT!** Nu utilizați niciodată acest produs pe suprafețe înălțate (de exemplu pe o masă).
 - 6. AVERTISMENT!** Utilizați mereu sistemele de fixare!
 - 7. AVERTISMENT!** Pentru evitarea leziunilor, asigurați-vă că cei mici se află la distanță în timpul operațiunilor de deschidere și închidere a produsului!
 - 8. AVERTISMENT!** Nu le permiteți copiilor să se joace cu acest produs!
 - 9. AVERTISMENT!** Nu deplasați sau ridicați acest produs cu copilul înăuntru!
 - 10. AVERTISMENT!** Când produsul este conectat la un music player, asigurați-vă că volumul music player-ului este setat la o valoare joasă!
 - 11. Când utilizați produsul ca leagăn: ATENȚIE!** Nu mutați sau ridicați acest produs, când copilul se află în el!
 - 12. AVERTISMENT!** Nu amplasați sezlongul pe suprafețe neuniforme!
Scaunul balansoar trebuie amplasat în zone cu panta de cel mult 3°!
 - 13. AVERTISMENT!** Dispozitivul cu jucării este un articol suplimentar! Păstrați dispozitivul cu jucării departe de accesul copiilor! Nu utilizați bara cu jucării pentru a transporta sezlongul!
 - 14. AVERTISMENT!** Nu folosiți niciodată pe suprafețe moi instabile (pat, canapea, perna), deoarece produsul se poate răsturna și poate provoca sufocare datorită suprafeței moi.
 - 15. AVERTISMENT!** Acest sezlong nu înlocuiește tarcul sau patutul. În cazul în care copilul dvs. trebuie să doarmă, acesta trebuie pus la culcat în tarc sau patut corespunzător.
 - 16. AVERTISMENT!** Numai pentru uz casnic!
 - 17. AVERTISMENT!** Verificați periodic dacă nu sunt părți desprinse! Verificați, întrețineți și curățați!
 - 18. AVERTISMENT!** Nu utilizați acest produs în cazul în care componentele sunt rupte sau lipsesc!
 - 19. AVERTISMENT!** Ilustrațiile de pe pagina de titlu și din cadrul manualului sunt exemple și ar putea diferi de produsul real.
- AVERTISMENT:** Acest ambalaj conține piese cu dimensiuni mici în stare neasblate!
- Amplasați scaunul pe suprafețe orizontale și netede.
 - În cazul reglării poziției spatarului, urmează să vă asigurați, ca mecanismul este bine fixat în poziția selectată.
 - Folosiți poziția ridicată numai atunci când copilul are dezvoltat suficient controlul părții superioare a corpului sau pentru a putea rămâne așezat fără a se apleca înainte.
 - Nu folosiți sezlongul ca scaun auto, deoarece acesta nu este destinat pentru acest scop.
 - Nu lăsați sezlongul în apropiere de ventilator cuplat, dispozitive de încălzire, obiecte ascuțite, recipiente cu apă.
 - Nu folosiți accesoriile sau piese de schimb, altele decât cele aprobate de către producător.
 - Este necesar ca ansamblarea să fie efectuată de către un adult.
 - Caracteristicile și ornamentele produsului pot diferi decât cele din fotografie.



Figura 1

COMPONENTE

1. Baze verticale – 2 buc. stanga si dreapta
2. Tuburi transversale pentru picioare – 2 buc.
3. Tuburi suspensie sezut – 2 buc. stanga si dreapta
4. Sezut – 1 buc.
5. Mecanism pentru fixare sezut – 1 buc.
6. Tuburi suport fata pentru sezut – 2 buc.
7. Tub suport spate pentru sezut – 1 buc.
8. Tavita pentru alimente – 1 buc.
9. Bara cu jucarii – 1 buc.
10. Adaptor – 1 buc.
11. Telecomandă – 1 buc.

ASAMBLARE

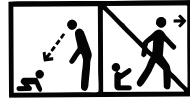
IMPORTANT : Trebuie asamblat de catre un adult!

1. Desfaceti bazele verticale asa cum este prezentat la Figura 2
2. Introduceți bazele verticale in tuburile transversale pana cand veti auzi sunetul "click" Figura 3
3. Pozitionati tuburile pentru suspensia sezutului peste axele bazelor verticale. Figura 4.1. Pozitionati elementele de fixare in succesiunea 2;3;4
4. Cuplati tuburile de suspensie fata si tubul din spate al sezutului de orificiile B-B pana cand veti auzi sunetul "click". Figura 5
5. Cuplati mecanismul de fixare al sezutului de orificiile C-C figura 6.
6. Introduceți cele doua capete "D" ale tuburilor de suspensie fata in orificiile "D" in baza sezutului. Figura 7
7. Pozitionati sezutul peste clemele tuburilor de suspensie E-E si asigurati-va ca pinul de blocare se afla la acelasi nivel cu baza sezutului in ambele parti. Figura 8
8. Pozitionati tavita pentru alimente asa cum este prezentat la figura 9.
9. Pozitionati bara cu jucarii asa cum este prezentat la figura 10.

UTILIZARE

1. Descrierea panoului de comanda Figura 11
 - 1.1. Porniti (opriti) dispozitivul de la butonul (1).
 - 1.2. **Leagăn.** Exista 5 pozitii de reglare a vitezei leaganului prin butoanele (3) si (4). Deasupra butoanelor sunt amplasate indicatoarele luminoase (2) pentru viteza selectata.
 - 1.3. **Timer** – 3 pozitii 8; 15 si 30 minute. Apasati butonul (5) odata si se va aprinde primul indicator (7) pentru 8 minute. La a doua apasare se va aprinde indicatorul pentru 15 minute si la a treia indicatorul pentru 30 minute. La expirarea timpului selectat, toate functiile se vor opri. In cazul in care nu este selectata functia timer, toate functiile selectate vor functiona pana nu va fi oprita alimentarea de la butonul (1).
 - 1.4. **Buton muzical (6).** Apasati butonul pentru a porni muzica. Apasati inca odata pentru a opri muzica. Prin butonul (8) aflat pe panoul de comanda puteti ajusta volumul sunetului si schimba melodiile. Aceste doua functii sunt despartite la telecomanda – reglarea volumului cu butonul (8) si schimbarea melodiilor cu butonul (10). Pozitia (9) Dioda infrarosu.
 - 1.5. **Functia MP3** - Introduceți o unitate flash USB în portul USB din partea inferioară a panoului de control. După câteva secunde, muzica va începe să se replice automat. Apăsând butonul (6), începeți și întrerupeți muzica. Apăsând scurt butonul (8) se va schimba muzica următoare. Țineți apăsat butonul (8) pentru a regula volumul.
 2. **Adaptor (1)** Figura 12 – Conectati bucsa adaptorului (2) de bucsa de alimentare a dispozitivului (3). Cuplati adaptorul (1) la priza rețelei de alimentare electrica.
- ATENȚIE !!!** Pentru siguranta dumneavoastra, va rugam folositi adaptorul original de alimentare.
- Tensiune de intrare: ~AC 100 - 240 V 50-60Hz 0.2A MAX / Tensiune de iesire: \equiv DC 5.8 V 800 mA . (Producatorul nu poarta raspundere pentru daunele cauzate in urma utilizarii adaptorului de alimentare diferit decat cel prevazut de catre producator.) Nu utilizati adaptor de alimentare defect. Nu intrati in contact cu stecherul adaptorului de alimentare prin cadrul cablurilor, mai ales daca purtati inele. Nu permiteti copilului sa se joace cu adaptorul sau bateriile! Pastrati adaptorul de accesul copilului, atunci cand este cuplat la retea si este sub tensiune! Transformatoarele utilizate la leaganul pentru copii, trebuie inspectate in mod periodic pentru eventuale defecte pe cablu, stecher, carcasa si alte componente si in cazul unor eventuale defecte, acestea nu trebuie utilizate! Leagănul pentru sugari trebuie utilizat numai cu transformatorul recomandat.
3. **Baterii.** Atunci cand utilizati alimentare cu baterii, deconectati adaptorul de la sursa de alimentare si scoateti bucsa acestuia din bucsa de alimentare a produsului. **AVERTISMENT! In caz contrar produsul nu poate fi utilizat cu alimentare de la baterii!** Acest produs utilizeaza 4 buc. baterii tip AA 1,5 V.

Desfaceți surubul și deschideți compartimentul pentru baterii Figura 13. Bateriile trebuie să fie poziționate în conformitate cu polaritatea menționată "+" și "-".

Slăbiți șuruburile din ușa compartimentului de baterii cu o șurubelniță. Scoateți ușa compartimentului de baterii.

Inserați 4 baterii alcaline AA 1,5V după cum se indică în interiorul compartimentului de baterii.

Pont: Recomandăm utilizarea bateriilor alcaline pentru o funcționare mai îndelungată.

Înlocuiți ușa compartimentului de baterii și strângeți șuruburile cu o șurubelniță. Nu strângeți prea mult.

Dacă produsul începe să funcționeze în mod neregulat, s-ar putea să trebuiască să resetați partea electronică. Scoateți bateriile și înlocuiți-le.

Atunci când sunetul devine slab sau se oprește este momentul ca adultul să schimbe bateriile!

Desfaceți surubul și deschideți compartimentul pentru baterii la dispozitivul vibrant amplasat sub scaun.

Amplasați 1 buc. baterie de tip "D" 1.5 V în conformitate cu polaritatea "+" și "-" afișată în compartiment.

Figura 14;16 – Poziționați la loc capacul compartimentului pentru baterii și strângeți șuruburile. Nu strângeți excesiv. Pentru schimbarea bateriei la telecomandă, apăsați butonul și extrageți bateria. Figura 15 Amplasați 1 buc. baterie de tip CR2025 3V urmărind polaritatea "+" și "-" afișată în partea din spate a telecomenzii.



Păstrați mediul înconjurător nearuncând la întâmplare acest deșeu menajer al produsului (2012/19/EC) Verificați la autoritatea locală pentru sfaturi de reciclare și facilități (doar pentru Europa).

Informații despre siguranța bateriilor

ATENȚIE! În cazuri excepționale, din baterii se pot scurge fluide care pot provoca rănirea prin ardere chimică sau distrugerea produsului.

Pentru a evita curgerea bateriilor:

- Nu amestecați bateriile vechi cu cele noi sau bateriile de diferite tipuri: alcaline, standard (carbon-zinc) sau reîncărcabile (nichel - cadmiu).
- Inserați bateriile după cum se indică în interiorul compartimentului de baterii.
- Scoateți bateriile pe perioade lungi de neutilizare. Scoateți întotdeauna bateriile epuizate din produs. Aruncați bateriile în siguranță. Nu aruncați acest produs în foc. Bateriile din interior pot exploda sau curge.
- Nu scurtcircuitați terminalele bateriilor.
- Utilizați doar bateriile de același fel sau echivalent după cum se recomandă.
- Nu încărcați bateriile neîncărcabile.
- Scoateți bateriile reîncărcabile din produs înainte de încărcare.
- Dacă se pot scoate, se vor folosi baterii reîncărcabile, acestea se vor încărca sub supravegherea unui adult.

4. Dispozitiv vibrant – Dispozitivul vibrant se reglează în trei poziții Figura 16. Glisați butonul de la stânga la dreapta pentru a porni și regla nivelul de vibrații.

5. Reglarea spatului. Spatul se reglează în 3 poziții. Figura 17. Ridicați stiftul (1), ridicați manerul (2) în sus și reglați spatul. **Avertisment: Atunci când efectuați ajustări la sezut, scoateți copilul din scaun!**

Va rugăm, înainte de utilizare verificați dacă sezutul este bine fixat de ambele părți!

6. Sezlong. Prindeți sezutului de baza de ambele părți, eliberați butoanele de blocare și ridicați în sus pentru a elibera sezlongul de leagan. Figura 18 **Avertisment: Utilizați sezlongul numai pe suprafețe netede! Extrageți spre spate tubul sub sezut (Figura 19) pentru a utiliza sezlongul sub forma de scaun staționar.**

7. Baza barei cu jucării poate fi rotită la 90° pentru o scoatere mai comodă a copilului. Figura 20. Caruselul se rotește în mod manual la 360°.

8. Pliere. Poziționați-vă în fața unui picior și apăsați simultan de ambele părți butoanele pentru plierea bazelor verticale și pliați. Repetați procedura cu celălalt picior. Figura 21

9. Cuplați curea cu catarama așa cum este prezentat la figura 22.

UTILIZAREA CURELELOR

Avertisment: Utilizati intotdeauna sistemul de siguranta! Figura 23 Asezati copilul dumneavoastra in sezut. Pozitionati perinuta aflata pe curea intre picioarele copilului. Fixati cureaua pentru talie de fiecare parte a perinutei. Fixati fiecare curea in asa fel incat acesta sa fie alipita bine de copilul dvs. Asigurati-va ca ati auzit sunetul de la inchidere. Verificati daca cureaua este bine fixata prin tragerea acesteia.

Reglarea lungimii curelei: Reglati centurile abdominale prin apasarea butoanelor si glisarea cataramii (Figura 24) si centurile din zona umerilor prin glisarea cataramii (Figura 25).

CURATARE SI INTRETINERE

1. Spalati tapiteria cu apa calduta si sapun moale. Uscati in mod natural. Nu albiti. Petele persistente puteti inlatura cu crema de curatare non-abraziva.
2. Cadrul, suportul pentru jucarii si insusi jucariile pot fi curatate cu o carpa umeda si solutie slaba de curatare. Nu folositi detergenti de curatare puternici si abrazivi. Clatiti cu apa curata pentru a inlatura resturile de detergent. Nu cufundati cadrul sau jucariile in totalitate in apa.

DEPOZITARE

1. Scoateți bateriile și țineți-le departe de copii.

WAŻNE! PRZECZYTAJ UWAŻNIE I ZACHOWAJ NA PRZYSZŁOŚĆ JAKO ODNIESIENIE!

WYMOGI BEZPIECZEŃSTWA

1. **OSTRZEŻENIE!** Ten produkt jest przeznaczony dla dzieci od 0 do 6 miesięcy, z wagą maksymalną 9 kg!
2. **OSTRZEŻENIE!** Nigdy nie pozostawiać dziecka bez opieki
3. **OSTRZEŻENIE!** Nie korzystaj z produktu jeżeli dziecko jest w stanie samodzielnie siedzieć lub waga dziecka przekracza 9 kg!
4. **OSTRZEŻENIE!** Ten produkt nie jest przeznaczony do dłuższego spania!
5. **OSTRZEŻENIE!** Nigdy nie używać tego produktu na podwyższeniu (np. na stole)!
6. **OSTRZEŻENIE!** Zawsze należy stosować systemy zabezpieczająco-podtrzymujące!
7. **OSTRZEŻENIE!** Aby zapobiec obrażeniom należy upewnić się, czy podczas rozkładania i składania produktu nie ma w pobliżu dzieci!
8. **OSTRZEŻENIE!** Nie pozwalaj dzieciom bawić się produktem!
9. **OSTRZEŻENIE!** Nie przenosić, ani nie podnosić tego produktu jeżeli znajduje się w nim dziecko!
10. **OSTRZEŻENIE!** Po podłączeniu produktu do odtwarzacza muzycznego upewnić się, że głośność odtwarzacza jest ustawiona na niskim poziomie!
11. **OSTRZEŻENIE!** Podczas używania produktu jako huśtawki: **OSTRZEŻENIE!** Nie ruszaj ani nie podnoś tego produktu z dzieckiem w środku!
12. **OSTRZEŻENIE!** Nie stawiać krzeselko na nierównej powierzchni!
Bujające się krzeselko trzeba ustawiać na miejscach o pochyłości nie więcej niż 3°!
13. **OSTRZEŻENIE!** ABSOLUTNIE ZAKAZANE JEST KORZYSTANIE Z PODNIESIONYMI PONAD POZIOMEM ZIEMI POWIERZCHNI JAK STOLIKI, TAPCZANY I INNE JAK TEŻ W POBLIŻU SCHODÓW!
14. **OSTRZEŻENIE!** Nigdy nie korzystaj na miękkiej powierzchni (łóżko, tapczan, poduszka), ponieważ produkt może się przewrócić do góry nogami i dziecko może się udusić w miękkiej powierzchni.
15. **OSTRZEŻENIE!** Korzystaj z wyprostowanej pozycji tylko kiedy dziecko wystarczająco dobrze rozwinęło kontrolę nad górną częścią ciała, żeby mogło pozostać w pozycji siedzącej bez pochylenia się do przodu.
16. **OSTRZEŻENIE!** Tylko do użytku domowego!
17. **OSTRZEŻENIE!** Regularnie sprawdzać rozluźnione części! Regularnie przeglądać, utrzymywać i czyścić!
18. **OSTRZEŻENIE!** Nie używaj tego produktu w przypadku złamania lub braku elementów!
19. **OSTRZEŻENIE!** Zdjęcia na stronie tytułowej i wewnątrz instrukcji są przykładowe i mogą różnić się od rzeczywistego produktu.

UWAGA: To opakowanie zawiera małe cząstki w niezłożonym stanie!

- Stawiać krzeselko na poziomych i równych powierzchniach.
- Nie pozostawiać krzeselka w pobliżu pracującego wentylatora, urządzeń do ocieplania, przedmiotów ostrych, naczyń z wodą.
- Zawsze korzystać z układu z pasów.
- To krzeselko nie zastępuje łóżeczka lub kojca. Jeśli dziecko powinno spać trzeba go ułożyć do odpowiedniego łóżeczka lub kojca. - Nie korzystać z akcesoriów lub części zamiennych, które się różnią od zaakceptowanych przez producenta. - Składanie powinno być dokonywane przez osobę dorosłą. - Poszczególne charakterystyki i dodatki do produktu mogą się różnić od tych na zdjęciu.

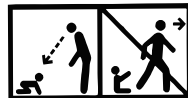

Zdjęcie 1

CZĘŚCI

1. Poziome podstawy – 2 szt. lewa i prawa
2. Poprzeczne rurki na nogi – 2 szt.
3. Rury do zawieszenia siedzenia – 2 szt. lewa i prawa
4. Siedzenie - 1szt.
5. Mechanizm do ustawienia siedzenia – 1 szt.
6. Przednie podtrzymujące rury siedzenia – 2 szt.
7. Tylne podtrzymująca rura siedzenia – 1 szt.
8. Tacka na jedzenie – 1 szt.
9. Pręć z zabawkami – 1 szt.
10. Adapter – 1 szt.
11. Pilot – 1 szt.

SKŁADANIE

WAŻNE : Musi być składana przez osobę dorosłą!

1. Otworzyć pionowe podstawy jak jest pokazane na Zdjęciu 2
2. Wsunąć pionowe podstawy do rur poprzecznych dopóki nie będzie słychać zatrask. Zdjęcie 3
3. Postawić rury do zawieszenia na siedzeniu, na osiach podstaw pionowych. Zdjęcie 4.1. Postawić elementy mocujące w kolejności 2;3;4
4. Połączyć przednią i tylną rurę podtrzymującą siedzenia z otworami B-B dopóki nie będzie słychać zatrask. Zdjęcie 5
5. Połączyć mechanizm do fiksacji siedzenia do otworów C-C. Zdjęcie 6.
6. Wsunąć dwa końce „ D ” przednich rur podtrzymujących do otworów „D” w podstawie siedzenia. Zdjęcie 7
7. Postawić siedzenie na spinaczach rur do zawieszenia E-E i upewnić się, że zamykający trzpień pokazuje się równie z podstawą siedzenia z dwóch stron. Zdjęcie 8
8. Postawić tackę na jedzenie jak jest pokazane na zdjęciu 9.
9. Postawić pręć z zabawkami jak jest pokazane na zdjęciu 10.

KORZYSTANIE

1. Opis paneli kontrolnej. Zdjęcie 11

1.1. Włączyć (wyłączyć) urządzenie z przycisku(1).

1.2. **Huśtawka.** Jest 5 stopni regulacji prędkości huśtawki za pomocą przycisków (3) i (4) .Nad przyciskami znajduje się indykacja świetlna(2) wybranej prędkości

1.3. **Czasomierz** - 3 stopnie 8;15 i 30 minut. Wcisnąc przycisk (5) raz i zapali się pierwsza indykacja (7) na 8 minut. Przy powtórnym naciśnięciu zapali się indykacja na 15 minut i po trzecim indykacja na 30 minut. Przy osiągnięciu wybranego czasu, wszystkie funkcję przestaną. Jeśli nie jest wybrana funkcja czasomierz, wszystkie wybrane funkcje będą działać dopóki nie zostanie zatrzymane zasilanie przyciskiem (1).

1.4. **Przycisk muzyczny (6)**. Naciśnięc przycisk, żeby włączyć muzykę. Naciśnięc jeszcze raz, żeby zastopować muzykę. Przyciskiem (8) na panelu do sterowania można regulować poziom dźwięku i zmieniać melodie. Te dwie funkcję są podzielone na pilocie- regulacja dźwięku przyciskami (8) i zmiana piosenek przyciskami (10). Pozycja (9) Dioda podczerwieni.

1.5. Funkcja MP3 - Włóż pamięć flash USB do portu USB w dolnej części panelu sterowania. Po kilku sekundach odtwarzanie muzyki rozpocznie się automatycznie. Odtwarzaj i wstrzymuj muzykę, naciskając przycisk (6). Krótkie naciśnięcie przycisku (8) spowoduje przejście do następnego utworu. Przytrzymaj przycisk (8), aby dostosować głośność dźwięku.

2. **Adapter (1)** Zdjęcie 12 – Połączyć łącze adaptera (2) z łączem urządzenia (3) . Włączyć adapter (1) do kontaktu sieci zasilania.

UWAGA !!! Ze względu na Państwa bezpieczeństwo, prosimy korzystać z oryginalnego adaptera

zasilającego. Napięcie wejściowe ~AC 100 - 240 V 50-60Hz 0.2A MAX / Napięcie wyjściowe: \equiv DC 5.8 V 800 mA . Producent nie ponosi odpowiedzialności za wszystkie wady, spowodowane przez korzystanie z innych niż przewidziany przez producenta adapterów zasilających.) ; Nie pozwalać dziecku, żeby się bawiło adapterem lub bateriami! Chronić adapter przed dostępem dziecka, kiedy jest podłączony do sieci i jest pod napięciem! Transformatory, używane do huśtawki dziecięcej muszą być sprawdzane regularnie co się tyczy uszkodzeń kabla, włącznika, korpusu i innych części, i w wypadku takich uszkodzeń nie wolno z nich korzystać! Huśtawka dla niemowląt powinna być używana tylko z zalecanym transformatorem.

3. **Baterie.** Przy korzystaniu z zasilania na baterie, wyłączyć adapter z sieci zasilania i wyjąć łączę z łączu zasilającej produktu. **OSTRZEŻENIE ! W przeciwnym wypadku produkt nie może być używany z zasilaniem na baterie!** Ten produkt używa 4 szt. baterie typu AA 1,5 V.

Odkręć śrubę i otwórz pokrywę pudełka na baterie. Zdjęcie 13.

Baterie powinny być postawione zgodnie z podaną polaryzacją" + " i " - " !

INSTALACJA BATERII

Odkręć śrubokrętem wkręt klapki komory baterii. Wyjmij klapkę.

Włóż 4 baterię alkaliczną AA 1,5V do gniazdka.

Rada: Zalecane jest użycie baterii alkalicznej, ze względu na dłuższe działanie.

Umieść ponownie klapkę baterii i dokręć wkręt.

Rozluźnić śrubę i otworzyć pokrywę wydziału na baterie urządzenia wibrującego położonego nad siedzeniem. Postawić 1 szt. baterii typu „D” 1.5 V zgodnie z polaryzacją „+” i „-“ pokazaną w wydziale. Zdjęcie 14;16 – Postawić z powrotem pokrywę na baterie i przymocować śruby śrubokrętem. Nie dokręcać zbyt mocno. Dla zmiany baterii w pilocie, nacisnąć przycisk na dnie i wyciągnąć baterię. Zdjęcie 15 Postawić 1 szt. baterię typu CR2025 3V kierując się polaryzacją „+” i „-“ podaną na tyle pilotu.



Chroń środowisko naturalne, nie wyrzucając tego produktu z odpadami domowymi (2012/19/EC).

Informacja bezpiecznego używania baterii

OSTRZEŻENIE! Z różnych przyczyn z baterii może wypłynąć ciecz, która może spowodować chemiczne przepalenie lub zepsucie produktu.

Aby temu zapobiec: -Nie mieszaj nowych i starych baterii, jak i różnych rodzajów: alkalicznych, standardowych (cynkowo-węglowych) czy akumulatorów (niklowo-kadmowych);

-Umieść baterie w odpowiednim miejscu, tak jak pokazano;

-Jeśli nie używasz długo produktu, wyjmij baterie. Zawsze wyjmuj zużyte baterie. Wyrzuć je w bezpieczny sposób. Nigdy nie wyrzucaj baterii do ognia. Mogą spowodować wybuch albo wypłynię niebezpieczna ciecz.

-Nie rób zwarcia w bateriach;

-Używaj tylko jednakowych baterii tego samego typu, według zaleceń.

-Nie ładuj baterii, które nie są do tego przeznaczone;

-Zanim zaczniesz ładować baterie, wyjmij je z produktu;

-Jeśli używasz akumulatorów, ładowanie musi przebiegać pod kontrolą osoby dorosłej.

4. Urządzenie wibrujące – Urządzenie wibrujące posiada trzy stopnie regulacji. Zdjęcie 16.

Przesunąć przycisk z lewa na prawo, żeby włączyć i uregulować stopień wibracji.

5. Regulacja oparcia. Oparcie jest regulowane w 3 pozycjach. Zdjęcie 17 . Podnieść kołek (1),

podnieść uchwyty (2) do góry i uregulować oparcie. **Uwaga : Przy wykonaniu ustawień siedzenia należy wyjąć dziecko z krzeselka!**

Uwaga: Prosimy przed użyciem sprawdzić czy siedzenie jest dobrze ustawione z dwóch stron!

6. Leżak. Złapać siedzenie za podstawę z dwóch stron, uwolnić uważnie przyciski i podnieść do góry, żeby uwolnić leżak z huśtawki. Zdjęcie 18 **Uwaga : Korzystać z leżaka tylko na równej powierzchni!** Pociągnąć rurę do tyłu pod siedzeniem (Zdjęcie 19), żeby korzystać z leżaka jako siedzenia stacjonarnego.

7. Podstawa ręcznika na zabawki może być przekręcona na 90° dla wygodniejszego wyjęcia dziecka. Zdjęcie 20. Karuzela kręci się na 360° manualnie.

8. Składanie. Stań przed jedną nogą i nacisnąć jednocześnie z dwóch stron przyciski dla składania pionowych podstaw i złożyć. Powtórzyć procedurę dla drugiej nogi. Zdjęcie 21

9. Połączyć pasek z klamrą, jak jest pokazane na zdjęciu 22.

KORZYSTANIE Z PASÓW

Uwaga : Zawsze korzystać z układu zabezpieczającego! Zdjęcie 23 Wsadzić dziecko do siedzenia. Postawić podkładkę na kolana między nogami dziecka. Zapiąć pasy na lędźwiach z każdej strony podkładki. Zapiąć każdy pas w ten sposób, żeby przylegał ściśle do dziecka. Upewnić się ,że słyhać dźwięk zatrzasku. Sprawdzić czy pas jest dobrze zapięty poprzez pociągnięcie.

Regulacja długości pasa: Uregulować paski na brzusek poprzez wciśnięcie przycisku i przesunięcie klamry (Zdjęcie 24) jak również paski naramienne poprzez przesunięcie klamry (Zdjęcie 25).

CZYSZCZENIE I UTRZYMANIE

1. Prać tapicerkę chłodną wodą i delikatnym mydłem. Suszyć ją naturalnie na powietrzu. Nie wybielać . Trudno usuwalne plamy można usunąć nie-gruboziarnistym kremem do czyszczenia.

2. Rama, podstawka na zabawki i same zabawki mogą być czyszczone mokrą ścierką i słabym roztworem do czyszczenia. Nie korzystać z mocnych i grubo ziarnistych preparatów. Płukać czystą wodą , żeby usunąć resztki preparatów. Nie wkładać ramę lub zabawki do wody.

PRZECHOWYWANIE

1. Wyjmij baterie i przechowuj je z dala od dzieci.

IMPORTANT! À LIRE ATTENTIVEMENT ET À CONSERVER POUR RÉFÉRENCE ULTÉRIEURE !

FR

EXIGENCES DE SÉCURITÉ

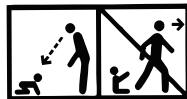

1. **AVERTISSEMENT!** Ce produit est adapté pour des enfants de 0 à 6 mois, avec un poids maximum de 9 kg!
2. **AVERTISSEMENT!** Ne jamais laisser l'enfant sans surveillance!
3. **AVERTISSEMENT!** Ne pas utiliser ce produit si votre enfant peut tenir assis tout seul ou s'il pèse plus de 9 kg!
4. **AVERTISSEMENT!** Ce produit n'est pas prévu pour de longues périodes de sommeil !
5. **AVERTISSEMENT!** Ne jamais utiliser ce produit sur une surface en hauteur (par exemple, une table).
6. **AVERTISSEMENT!** Toujours utiliser les systèmes de retenue!
7. **AVERTISSEMENT!** Pour éviter les blessures, s'assurer que les enfants ne sont pas à proximité lors du pliage et du dépliage du produit !
8. **AVERTISSEMENT!** Ne pas laisser les enfants jouer avec ce produit!
9. **AVERTISSEMENT!** Ne pas déplacer et ne pas soulever ce produit ! quand le bébé est à l'intérieur !
10. **AVERTISSEMENT!** Quand le produit est branché à un lecteur musical, s'assurer que le volume du lecteur est bas!
11. **AVERTISSEMENT!** Lors de l'utilisation du produit comme balançoire: **AVERTISSEMENT!** Ne déplacez pas et ne soulevez pas ce produit avec le bébé à l'intérieur!
12. **AVERTISSEMENT!** Ne placez pas la chaise longue sur une surface inégale! La chaise longue doit être placée dans des zones avec une pente pas supérieure à 3°!
13. **AVERTISSEMENT!** La barre avec les jouets est un article supplémentaire! Gardez la barre avec les jouets démontée hors la portée des enfants! Ne jamais utiliser la barre pour transporter la chaise longue!
14. **AVERTISSEMENT!** Ne jamais utiliser sur une surface molle (lit, canapé, coussin), car le produit peut basculer et peut provoquer une suffocation de par la surface douce.
15. **AVERTISSEMENT!** Cette chaise haute ne remplace pas le berceau ou lit. Dans le cas où votre enfant a besoin de dormir, il doit être placé dans son berceau ou un lit approprié.
16. **AVERTISSEMENT!** Pour usage domestique seulement!
17. **AVERTISSEMENT!** Vérifiez périodiquement si des pièces ne sont pas dévissées ! Examiner régulièrement, entretenez et nettoyez !
18. **AVERTISSEMENT!** N'utilisez pas ce produit si des composants sont brisés ou manquants!
19. **AVERTISSEMENT!** Les images sur la page principale et dans les instructions sont illustratives et peuvent différer du produit réel.

AVERTISSEMENT: Cet emballage contient de petites pièces non montées!

- Placez le siège sur une surface plane et horizontale.
- Lors du réglage de la position du dossier, assurez-vous que le mécanisme est bien verrouillé dans la position choisie.
- Utilisez la position verticale uniquement lorsque l'enfant peut contrôler les mouvements du haut du corps, pour être en mesure de rester assis sans se pencher en avant.
- Ne pas laisser la chaise haute à côté d'un ventilateur en marche, des sources de chaleur, des objets tranchants ou des récipients d'eau.
- Ne pas utiliser des accessoires ou des pièces de rechange autres que celles approuvées par le fabricant.
- Il est nécessaire d'effectuer l'assemblage par un adulte.
- Les caractéristiques et les ornements sur le produit peuvent différer des images.

EN 16232:2013 + A1:2018, EN 12790:2009, EN 62115, EN 71



Photo 1

COMPOSANTS

1. Bases verticales – 2 pcs gauche et droite
2. Tuyaux transversales pour les pieds - 2 pcs.
3. Tuyaux de suspension du siège – 2 pcs.
Gauche et droite
4. Siège – 1 pcs.
5. Mécanisme de fixation du siège - 1 pcs.
6. Tuyaux avant de support du siège – 2 pcs.
7. Tuyau derrière de support du siège – 1 pcs.
8. Plateau nourriture – 1 pcs.
9. Barre à jouets - 1 pcs.
10. Adaptateur – 1 pcs.
11. Télécommande – 1 pcs.

ASSEMBLAGE

IMPORTANT : Le produit doit être assemblé par un adulte!

1. Dépliez les bases verticales comme indiqué sur la photo 2
2. Insérez les bases verticales dans les tuyaux transversales. Il faut entendre un clic. Photo 3
3. Placez les tuyaux pour le siège sur les axes des bases verticales. Photo 4.1. Placez les éléments de fixation un après l'autre 2;3;4.
4. Connectez les tuyaux avant et arrière pour le support du siège dans les B-B jusqu'à en entendre un clic. Photo 5
5. Connectez le mécanisme de fixation du siège avec les ouvertures C-C Photo 6.
6. Insérez les deux extrémités „D” des tuyaux avant dans les ouvertures „D” au fond du siège. Photo 7.
7. Placez le siège sur les embouts des tuyaux d'accrochage E-E et assurez-vous que l'embout de fermeture sort des deux côtés du fond du siège. Photo 8
8. Positionnez le plateau de nourriture comme indiqué sur la photo 9.
9. Placez la barre à jouets comme indiqué sur la photo 10

UTILISATION

1. Description du panneau de contrôle. Photo 11

1.1. Connectez (déconnectez) le dispositif par le bouton (1).

1.2. **Balanzoire**. Il a 5 niveaux de réglage de la vitesse de la balançoire à travers les boutons (3) et (4). Au-dessus des boutons se trouve l'indication lumineuse (2) pour la vitesse choisie.

1.3. **Minuteur** - 3 niveaux à 8, 15 et 30 minutes. Pressez le bouton (5) une fois et la première indication s'allumera (7) pour 8 minutes. A la deuxième pression du bouton s'allumera l'indication pour 15 minutes et à la troisième pour 30 minutes. A la fin du temps choisi, toutes les fonctions s'arrêteront. Si la fonction minuteur n'est pas choisie, toutes les fonctions choisies vont marcher jusqu'à la coupure de l'alimentation par le bouton (1).

1.4. **Bouton musical (6)**. Pressez le bouton pour démarrer la musique. Pressez encore une fois pour arrêter la musique. Avec le bouton (8) du panneau de contrôle vous pouvez régler le volume et changer les chansons. Ces deux fonctions sont divisées par la télécommande – réglage du son avec les boutons (8) et changement des chansons avec les boutons (10). Position (9). Diode infrarouge.

1.5 **Fonction MP3** - Insérez un périphérique flash USB dans le port USB situé au bas du panneau de commande. Après quelques secondes, la musique commence à jouer automatiquement. Jouez et mettez en pause la musique en appuyant sur le bouton (6). Une brève pression sur le bouton (8) fera passer à la chanson suivante. Maintenez le bouton (8) enfoncé pour régler le volume sonore.

2. **Adaptateur (1)** Photo 12 – Connectez la prise de l'adaptateur (2) à la prise d'alimentation du dispositif (3). Mettez en route l'adaptateur (1) par le contact du réseau d'alimentation.

ATTENTION !!! Pour votre sécurité, merci d'utiliser l'adaptateur d'alimentation d'origine.

Tension d'entrée: ~ AC 100 - 240 V 50-60Hz 0.2A MAX / Tension de sortie: == DC 5.8 V 800 mA . (Le fabricant décline toute responsabilité pour pertes, dues à l'utilisation d'autres dispositifs, différents de celui, prévu par le fabricant.) Ne pas utiliser un adaptateur endommagé. Ne pas approcher de la prise électrique des fils conducteurs, tels des bagues. Ne laissez pas votre enfant jouer avec l'adaptateur ou les piles! Gardez l'adaptateur hors la portée de l'enfant quand l'adaptateur est connecté au réseau électrique ou est sous tension! Les transformateurs utilisés pour la balançoire bébé doivent être inspectés périodiquement pour détecter des dommages au câble, à la prise, à la coque et à d'autres pièces et, dans le cas de tels dommages, ils ne doivent pas être utilisés! La balançoire pour bébé ne doit être utilisée qu'avec le transformateur recommandé.

3. Piles. Lors d'une utilisation avec les piles, débranchez l'adaptateur de la prise de courant électrique. **AVERTISSEMENT ! Sinon, le produit ne peut pas être utilisé avec les piles!** Ce produit utilise 4 piles du type AA 1,5 V.

Dévissez le boulon et ouvrez le couvercle du compartiment avec les piles. Photo 13.

Les piles doivent être mises dans les sens indiqués "+" et "-" !

MISE DES BATTERIES

Par un tournevis lâchez le vis du petit couvercle de la séparation pour batteries et enlevez le petit couvercle.

Mettez 4 batterie alcaline AA 1.5 V dans le nid.

Recommandation : Nous vous recommandons d'utiliser batterie alcaline pour une durée plus longue.

- Remettez en place le couvercle de la batterie et serrez les vis avec un tournevis. Ne serrez pas trop.

- Si le produit commence à un dysfonctionnement, il peut être nécessaire de réinitialiser l'électronique. Retirez les piles et les insérer à nouveau.

- Lorsque le son commence à affaiblir ou d'arrêter, il est temps de changer la batterie par un adulte!

Dévissez le boulon et ouvrez le couvercle du compartiment avec les piles du dispositif de vibration, placé sous le siège. Mettez 1 pile du type D 1.5 V en respectant le sens „+“ et „-“. Photo 14, 16.

Remettez le couvercle des piles et vissez avec un tournevis. Ne pas trop serrer. Pour changer la pile de la télécommande, pressez le bouton au fond et retirez la pile. Photo 15. Mettez 1 pile du type CR2025 3V en suivant les sens „+“ et „-“ indiqués sur le dos de la télécommande.



Gardez l'environnement et ne pas jeter le présent produit ensemble avec des déchets ménagers (2012/19/UE). Consultez les recommandations aux autorités locales concernant le recyclage (seulement pour l'Europe).

Informations concernant la sécurité de la batterie

ATTENTION! Dans des cas à part il se peut que des liquides coulent des batteries et causent une brûlure chimique ou endommagent le produit. Pour éviter un écoulement des batteries :-Ne pas mélanger les batteries nouvelles et les vieilles batteries ou celles de différents types : alcaline, standard (carbone-zinc) ou celles qui se chargent (nickel-cadmium). Mettez les batteries à leur place comme ceci est indiqué. Sortez les batteries si vous n'utilisez pas le produit pour une longue période. Sortez toujours les batteries usées du produit. Jetez-les avec sécurité. Ne pas jeter le produit dans le feu. Les batteries peuvent exploser ou couler. Ne pas provoquer de court-circuit dans les batteries. Utilisez uniquement des batteries semblables ou celles du même type selon les recommandations.

4. Dispositif de vibration – Le dispositif de vibration peut être réglé à trois niveaux. Photo 16. Glissez le bouton de gauche à droite pour démarrer et régler le niveau de vibration.

5. Réglage du dossier. Le dossier peut être réglé à 3 positions. Photo 17. Soulevez le pouce (1), soulevez la poignée (2) et réglez le dossier. **Attention : Quand vous réglez le dossier, l'enfant ne doit pas être assis dedans !**

Attention : Avant utilisation, merci de vérifier si le siège est bien fixé des deux côtés !

6. Chaise longue. Prenez le siège des deux côtés, libérez les boutons et soulevez pour libérer la chaise longue de la balançoire. Photo 18. **Attention: Utilisez la chaise longue uniquement sur des surfaces plates!** Retirez le tuyau en dessous du siège (Photo 19) pour utiliser la chaise longue comme un siège fixe.

7. Le fond de la barre à jouets peut être tourné à 90° pour soulever plus facilement l'enfant. Photo 20. Le manège tourne manuellement à 360°.

8. Pliage. Mettez-vous devant un des pieds et pressez en même temps sur les boutons des deux côtés des bases verticales et pliez. Répétez la procédure pour l'autre pied. Photo 21

9. Connectez la ceinture avec la boucle comme indiqué sur la photo 22.

UTILISATION DES CEINTURES DE SECURITE

ATTENTION : Toujours utiliser le système de sécurité! Photo 23. Placez votre enfant dans le siège. Placez la ceinture entre les jambes de l'enfant. Fixez la ceinture de chaque côté du plateau. Fixez chaque ceinture afin qu'elle colle parfaitement à votre enfant. Assurez-vous que vous entendiez le son du clic. Assurez-vous que la ceinture de sécurité est bien fixée, en la tirant.

Réglage de la longueur de la ceinture de sécurité : Réglez les sangles abdominales en pressant sur le bouton et glissant la boucle (Photo 24) et les sangles aux épaules en glissant la boucle (Photo 25).

SOINS ET NETTOYAGE

1. Laver le revêtement du siège à l'eau tiède et à savon doux. Sécher à l'air. Ne pas utiliser de l'eau de javel. Les taches tenaces peuvent être enlevées avec une crème de nettoyage non abrasive.
2. Le cadre, la barre avec les jouets et les jouets peuvent être nettoyés avec un chiffon humide et une solution de détergent doux. Ne pas utiliser des solutions fortes et abrasives. Rincer à l'eau propre pour éliminer les résidus des solutions. Ne pas plonger le cadre ou les jouets dans l'eau.

ESPACE DE RANGEMENT

1. Retirez les piles et rangez-les hors de portée des enfants.

IMPORTANTE! LEGGERE ATTENTAMENTE E CONSERVARE PER FUTURO RIFERIMENTO !

IT

ESIGENZE DI SICUREZZA

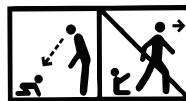

- 1. ATTENZIONE!** Questo prodotto è adattato per bambini di 0 a 6 mese , con un peso massimo di 9 kg!
- 2. ATTENZIONE!** Non lasciare mai il bambino incustodito !
- 3. ATTENZIONE!** Non usare questo prodotto quando il tuo bambino è in grado di stare seduto da solo o pesa più di 9 kg !
- 4. ATTENZIONE!** Questo prodotto non è inteso per prolungati periodi di sonno !
- 5. ATTENZIONE!** Non utilizzare mai questo prodotto su superfici rialzate (per esempio un tavolo).
- 6. ATTENZIONE!** Utilizzare sempre i sistemi di ritenuta !
- 7. ATTENZIONE!** Per evitare lesioni assicurarsi che i bambini siano lontani durante le operazioni di apertura e chiusura del prodotto!
- 8. ATTENZIONE!** Non lasciar giocare i bambini con questo prodotto!
- 9. ATTENZIONE!** Non muovere o sollevare questo prodotto con il bambino all'interno !
- 10. ATTENZIONE!** Quando il prodotto è collegato ad un lettore musicale, assicurarsi che il volume del lettore musicale sia impostato su un valore basso
- 11.** Quando si utilizza il prodotto come altalena: **ATTENZIONE!** Non spostare o sollevare questo prodotto con il bambino al suo interno!
- 12. ATTENZIONE!** Non mettere la sdraietta su una superficie disuguale!
La sdraietta deve essere messa in una zona con una pendenza non superiore a 3 °!
- 13. ATTENZIONE!** La sbarra con i giocattoli è un articolo supplementare! Conservate la sbarra con i giocattoli smontata fuori la portata dei bambini! Non utilizzare mai la sbarra per trasportare la sdraietta!
- 14. ATTENZIONE!** Non utilizzare mai su una superficie morbida (letto, divano, cuscino), poiché il prodotto può oscillare e può causare un soffocamento causato dalla superficie morbida.
- 15. ATTENZIONE!** Questa sedia non sostituisce la culla od il letto. Qualora il vostro bambino abbia bisogno di dormire, deve essere messo nella sua culla o un letto adeguato.
- 16. ATTENZIONE!** Solo per uso domestico !
- 17. ATTENZIONE!** Verificare periodicamente per parti avvitate ! Esaminate regolarmente, intrattenete e pulite !
- 18. ATTENZIONE!** Non utilizzare questo prodotto se i componenti sono rotti o mancanti!
- 19. ATTENZIONE!** Le immagini riportate sulla copertina e all'interno delle istruzioni sono inserite a scopo illustrativo e possono differire dal prodotto reale.

AVVERTIMENTO: Quest'imbballaggio contiene piccole parti non montate!

- Mettete la sede su una superficie piana ed orizzontale.
- Durante il regolamento della posizione dello schienale, assicuratevi che il meccanismo è bene chiuso nella posizione scelta.
- Utilizzate la posizione verticale soltanto quando il bambino può controllare i movimenti della cima del suo corpo, ed è in grado di restare seduto senza tendersi davanti.
- Non lasciare la alta sedia accanto ad un ventilatore in marcia, fonti di calore, oggetti affilati o recipienti d'acqua.
- Non utilizzare accessori o parti di ricambio altri che quelli approvati dal fabbricante.
- È necessario effettuare l'assemblaggio da un adulto.
- Utilizzare 4 pile alcaline AA 1.5 V (non inclusi) per una migliore prestazione.
- Le caratteristiche e gli ornamenti sul prodotto possono differire dalle immagini.

EN 16232:2013 + A1:2018 , EN 12790:2009, EN 62115, EN 71



Fotografia 1

COMPONENTI

1. Basi verticali - 2 pezzi destra e sinistra
2. Tubi trasversali per i piedi - 2 pezzi.
3. Tubi sospensione del sedile - 2 pezzi destra e sinistra
4. Sedile - 1 pz.
5. Meccanismo di montaggio del sedile - 1 pz.
6. Tubi anteriori per il supporto del sedile - 2 pezzi.
7. Tubo posteriore per il supporto del sedile - 1 pz.
8. Vassoio cibo - 1 pz.
9. Barra giocattoli - 1 pz.
10. Adattatore - 1 pz.
11. Telecomando - 1 pz.

ASSEMBLAGGIO

IMPORTANTE: Il prodotto deve essere montato da un adulto!

1. Aprire le basi verticali come mostrato nella foto 2
2. Inserire le basi verticali nei tubi trasversali. Dovreste sentire un clic. Foto 3
3. Posizionare i tubi per il sedile sugli assi verticali della base. Foto 4.1. Posizionare gli elementi di fissaggio uno dopo l'altro 2; 3; 4.
4. Collegare i tubi anteriori e posteriori di supporto del sedile nelle aperture B-B fino ad intendere uno clic. Foto 5
5. Collegare il meccanismo di fissaggio del sedile con le aperture C-C. Foto 6.
6. Inserire le due estremità "D" dei tubi anteriori nelle aperture "D" nella sede. Foto 7.
7. Posizionare il sedile sulle punte dei tubi appesi E-E e fare in modo che il tappo si vede su entrambi i lati del sedile. Foto 8
8. Posizionare il vassoio di cibo, come mostrato in figura 9.
9. Posizionare la barra giocattoli come mostrato in figura 10

UTILIZZO

1. Descrizione del pannello di controllo. Foto 11
 - 1.1. Collegare (scollegare) il dispositivo dal controllore (1).
 - 1.2. **Altalena** . Ha 5 livelli di regolazione della velocità di rotazione tramite i tasti (3) e (4). Sopra i pulsanti è il display luminoso (2) per la velocità selezionata.
 - 1.3. **Timer** - 3 livelli in 8, 15 e 30 minuti. Premere il pulsante (5) una volta e sarà accesa la prima luce di indicazione (7) per 8 minuti. Una seconda pressione del tasto, l'indicazione per 15 minuti ed una terza volta per 30 minuti. Al termine del tempo selezionato, tutte le funzioni si arrestano. Se il timer non è selezionato, tutte le funzioni selezionate funzioneranno fino la mancanza di corrente dal controllore (1).
 - 1.4. **Tasto Musica** (6). Premere il pulsante per avviare la musica. Premere di nuovo per fermare la musica. Con il tasto (8) sul pannello di controllo è possibile regolare il volume e cambiare le canzoni. Queste due funzioni sono divise dal telecomando - regolazione del suono con i pulsanti (8) e modificare canzoni con i tasti (10). Posizione (9). Diodo infrarosso.
 - 1.5. **Funzione MP3** - Inserire il dispositivo flash USB nella porta USB sul lato inferiore del pannello di controllo. Dopo alcuni secondi, la musica inizierà a suonare automaticamente. Riproduci e metti in pausa la musica premendo il pulsante (6). Premendo brevemente il pulsante (8) si passa alla canzone successiva. Tenere premuto il tasto (8) per regolare il volume del suono.
 2. **Un adattatore** (1) Foto 12 - Collegare la spina adattatore (2) al dispositivo di presa (3). Accendere l'adattatore (1) dal contatto della tensione di alimentazione.
- ATTENZIONE!!!** Per la vostra sicurezza, grazie di utilizzare l'adattamento d'alimentazione d'origine.

Tensione di ingresso : ~ AC 100 - 240 V 50-60Hz 0.2A MAX / Tensione di uscita: ≡ DC 5.8V 800 mA . (Il fabbricante declina qualsiasi responsabilità per perdite, dovute all'utilizzo di altri dispositivi, diversi di quello, previsto dal fabbricante.)

- Non utilizzare un adattamento danneggiato.

- Non avvicinare alla presa elettrica dei fili conduttori, tali anelli.

Non lasciare il bambino giocare con l'adattatore o le batterie! Tenere l'adattatore fuori dalla portata del bambino quando l'adattatore è collegato alla rete elettrica o è sotto tensione!

Il trasformatore utilizzati in altalena devono essere ispezionati periodicamente per danneggiamento del cavo, della presa elettrica, dello scafo e delle altre parti e, nel caso di tale danno, essi non devono essere utilizzati! L'oscillazione del bambino deve essere utilizzata solo con il trasformatore consigliato.

3. Le batterie. Quando il prodotto è utilizzato con batterie, scollegare l'adattatore dalla presa elettrica. **ATTENZIONE! In caso contrario, il prodotto non può essere utilizzato con le batterie!** Questo prodotto utilizza 4 batterie di tipo AA 1.5V
Allentare il bullone e aprire il coperchio del vano con le batterie. Foto 14.
Le batterie devono essere nelle direzioni indicate '+' e '-' !

INSTALLAZIONE DELLE PILE

Con il cacciavite, allentate la vite del coperchio del reparto pile e togliete il coperchio. Mettete nel nido 4 pila alcalina AA 1.5 V .

Consiglio: Raccomandiamo l'uso di pile alcaline per la vita più lunga.

Rimettete il coperchio del reparto pile e serrate la vite.

Se il prodotto inizia a malfunzionamenti, può essere necessario resettare l'elettronica. Rimuovere le batterie e quindi inserire di nuovo.

- Quando il suono comincia a indebolirsi o interrompere, è il momento di cambiare la batteria da un adulto!

Svitare la vite e aprire il coperchio del vano con le batterie del dispositivo vibrante, posto sotto il sedile. Mettere 1 batteria di tipo D a 1,5 V rispettando il senso "+" e "-". Foto 14, 16.

Riposizionare il coperchio della batteria e serrare con un cacciavite. Non stringere troppo. Per cambiare la batteria del telecomando, premere il pulsante in basso e rimuovere la batteria. Foto 15. Mettere una batteria di tipo CR2025 3V seguendo la direzione "+" e "-" indicato sul retro del telecomando.



Preservate l'ambiente non buttando via questo prodotto insieme a dei rifiuti domestici (2012/19/EC).

Informazione che tratta la sicurezza della pila

ATTENZIONE! In casi specifici, dalle pile possono uscire dei liquidi che provochino delle ustioni chimiche o che danneggino il prodotto. Per evitare l'uscita di liquidi: - Non mescolate delle pile nuove con delle pile vecchie o tali di tipi diversi: alcaline, standard carbonio-zinco) o ricaricabili (nichel - cadmio). - Mettete le pile nel loro posto, come evidenziato. - Se non usate il prodotto per periodi lunghi-tirate fuori le pile. Sempre tirate fuori dal prodotto le pile scadute. Buttatele via in modo sicuro. Non gettate il prodotto nel fuoco. Le pile possono esplodere o lasciar uscire liquidi. - Non causate il corto circuito nelle pile. - Usate solo delle pile uguali o tali dallo stesso tipo, secondo le raccomandazioni.

- Non caricate delle pile che non si ricaricano.

- Prima di ricaricare le pile, tiratele fuori dal prodotto.

- Se usate delle pile ricaricabili, la ricarica si deve effettuare sotto il controllo degli adulti.

4. Dispositivo vibrante - Il dispositivo di vibrazione può essere regolato a tre livelli. Foto 16. Far scorrere da sinistra a destra il pulsante per avviare e regolare il livello di vibrazione.

5. Regolazione del schienale. Lo schienale può essere regolato in tre posizioni. Foto 17. Sollevare il pollice (1), sollevare la maniglia (2) e regolare lo schienale. **Attenzione: Per regolare il schienale, il bambino non deve essere seduto in esso!**

Attenzione: Prima dell'uso, grazie di verificare se il sedile è ben fissato su entrambi i lati!

6. Sdraietta bimbo. Prendere la sedia su entrambi i lati, rilasciare i pulsanti e sollevare per rilasciare il la sdraietta dall'altalena. Foto 18. Attenzione: Utilizzare la sdraietta solo su superfici piane! Rimuovere il tubo sotto il sedile (Foto 19) per utilizzare la sdraietta come un sedile fisso.

7. La parte inferiore della barra giocattoli può essere ruotato a 90 ° per prendere più facilmente il bambino. Foto 20. La giostra ruota manualmente a 360 °.

8. Piegatura. Mettersi di fronte a un piede e premere entrambi i pulsanti su entrambi i lati della base verticale e piegare. Ripetere l'operazione per l'altro piede. Foto 21

9. Collegare la cintura con la fibbia come mostrato nella foto 22.

UTILIZZO DELLE CINTURE DI SICUREZZA

ATTENZIONE: Sempre utilizzare il sistema di sicurezza! Fotografia 23. Mettete il vostro bambino nella sede. Mettete la cinghia tra le gambe del bambino. Fissate la cinghia di ogni lato del piatto. Fissate ogni cinghia affinché attacchi perfettamente al vostro bambino. Assicuratevi che intendevate il suono del clic. Assicuratevi che la cintura di sicurezza è bene fissata, tirandola.

Messa a punto della lunghezza della cintura di sicurezza:

Assicuratevi che la cintura di sicurezza è bene fissata, tirandola. Regolare la cinghia addominale premendo il pulsante e scivolando la fibbia (Foto 24) e le cinghie per le spalle scivolando la fibbia (Foto 25).

CURE E PULIZIA

1. Lavare il rivestimento della sede all'acqua tiepida ed a sapone dolce. Asciugare all'aria. Non utilizzare la candeggina. Le macchie possono essere tolte con una crema di pulizia non abrasiva.
2. Il quadro, la sbarra con i giocattoli ed i giocattoli possono essere puliti con uno straccio umido ed una soluzione di detersivo dolce. Non utilizzare soluzioni forti ed abrasive. Risciacquare all'acqua propria per eliminare i residui delle soluzioni. Non immergere il quadro o i giocattoli nell'acqua.

CONSERVAZIONE

1. Rimuovere le batterie e conservare lontano dalla portata dei bambini.

ΣΗΜΑΝΤΙΚΟ! ΔΙΑΒΑΤΕ ΠΡΟΣΕΚΤΙΚΑ ΤΙΣ ΟΔΗΓΙΕΣ ΚΑΙ ΦΥΛΑΞΤΕ ΤΕΣ ΓΙΑΤΙ ΜΠΟΡΕΙ ΝΑ ΤΙΣ ΧΡΕΙΑΣΤΕΙΤΕ ΣΤΟ ΜΕΛΛΟΝ !

GR

Σημείωση

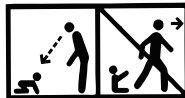

- 1. ΠΡΟΣΟΧΗ!** Αυτό το προϊόν είναι κατάλληλο για παιδιά ηλικίας από 0 έως 6 μήνες, με μέγιστο βάρος έως 9 κιλά.
- 2. ΠΡΟΣΟΧΗ!** Μην αφήνετε ποτέ το παιδί χωρίς επίβλεψη !
- 3. ΠΡΟΣΟΧΗ!** Μην χρησιμοποιείτε αυτό το προϊόν όταν το παιδί είναι σε θέση να κάθεται μόνο του ή ζυγίζει πάνω από 9 kg !
- 4. ΠΡΟΣΟΧΗ!** Αυτό το προϊόν δεν προορίζεται για παρατεταμένες περιόδους ύπνου!
- 5. ΠΡΟΣΟΧΗ!** Ποτέ μην χρησιμοποιείτε αυτό το προϊόν σε υπερυψωμένες επιφάνειες (π.χ. ένα τραπέζι).
- 6. ΠΡΟΣΟΧΗ!** Χρησιμοποιείτε πάντα τα συστήματα συγκράτησης !
- 7. ΠΡΟΣΟΧΗ!** Για να αποφύγετε τραυματισμούς, να βεβαιώσετε ότι τα παιδιά βρίσκονται μακριά κατά το άνοιγμα ή το κλείσιμο του προϊόντος !
- 8. ΠΡΟΣΟΧΗ!** Μην αφήνετε το παιδί να παίζει με αυτό το προϊόν !
- 9. ΠΡΟΣΟΧΗ!** Μην μετακινείτε ή σηκώνετε αυτό το προϊόν με το παιδί μέσα !
- 10. ΠΡΟΣΟΧΗ!** Όταν το προϊόν είναι συνδεδεμένο με μια συσκευή αναπαραγωγής μουσικής, να βεβαιώσετε ότι η ένταση της συσκευής είναι ρυθμισμένη σε χαμηλή τιμή !
- 11.** Όταν χρησιμοποιείτε το προϊόν ως κούνια: **ΠΡΟΣΟΧΗ!** Μην μετακινήσετε ή ανυψώσετε το προϊόν όταν το παιδί βρίσκεται μέσα σε αυτό.
- 12. ΠΡΟΣΟΧΗ** Μην αφήνετε την ξαπλώστρα σε ανομοιομορφη επιφάνεια. Η κουνιστή καρέκλα πρέπει να τοποθετείται σε μέρη με κλίση όχι μεγαλύτερη από 3°!
- 13. ΠΡΟΣΟΧΗ** Ποτέ μην χρησιμοποιείτε πάνω σε επικλινή επιφάνεια, επειδή οι κινήσεις του παιδιού μπορούν να προκαλέσουν ολίσθηση ή ανατροπή του προϊόντος.
- 14. ΠΡΟΣΟΧΗ** Αυτό το προϊόν δεν προορίζεται για διαρκή ύπνο.
- 15. ΠΡΟΣΟΧΗ!** Για να αποφύγετε τραυματισμούς, βεβαιωθείτε ότι το παιδί είναι μακριά την ώρα που διπλώνετε και ξεδιπλώνετε το προϊόν!
- 16. ΠΡΟΣΟΧΗ!** Μόνο για οικιακή χρήση
- 17. ΠΡΟΣΟΧΗ !** Ελέγχετε περιοδικά για χαλαρά τμήματα ! Τακτικά να επανεξετάζεται, να εκτελείτε συντήρηση και καθαρισμός !
- 18. ΠΡΟΣΟΧΗ !** Μην χρησιμοποιείτε αυτό το προϊόν σε περίπτωση σπασίματος ή έλλειψης εξαρτημάτων!
- 19. ΠΡΟΕΙΔΟΠΟΙΗΣΗ!** Οι εικόνες στην αρχική σελίδα και στο εσωτερικό των οδηγιών είναι ενδεικτικές και είναι πιθανόν να διαφέρουν από το πραγματικό προϊόν.

ΠΡΟΕΙΔΟΠΟΙΗΣΗ: Αυτή η συσκευασία περιέχει μικρά ασυναρμολόγητα εξαρτήματα.

- Πάντα πρέπει να τοποθετείτε την καρέκλα πάνω σε οριζόντιες και ίσιες επιφάνειες.
 - Με την ρύθμιση της θέσης της πλάτης, πρέπει να βεβαιωθείτε, ότι ο μηχανισμός ασφαλίστηκε καλά στην επιθυμητή θέση.
 - Χρησιμοποιήστε την όρθια θέση, μόνο όταν το παιδί έχει αναπτύξει σε αρκετό βαθμό τον έλεγχο του άνω μέρους του σώματός του, για να μπορέσει να μείνει σε καθιστή θέση χωρίς να σκύβει μπροστά.
 - Μην αφήνετε την ξαπλώστρα δίπλα σε ανεμιστήρα σε λειτουργία, συσκευές θέρμανσης, αιχμηρά αντικείμενα, δοχεία με νερό.
 - Πάντα πρέπει να χρησιμοποιείτε το σύστημα ζωνών.
 - Μην χρησιμοποιείτε εξαρτήματα ή ανταλλακτικά, τα οποία διαφέρουν από τα εξαρτήματα και τα ανταλλακτικά, τα οποία εγκρίθηκαν από τον κατασκευαστή.
 - Είναι απαραίτητο η συναρμολόγηση να πραγματοποιηθεί από ενήλικο άτομο.
 - Τα χαρακτηριστικά και τα διακοσμητικά του προϊόντος είναι πιθανόν να διαφέρουν από τις φωτογραφίες.
- πρότυπο αναφοράς: **EN 16232:2013 + A1:2018, EN 12790:2009, EN 62115, EN 71**



CE

ΜΕΡΗ

Φωτογραφία 1

1. Κατακόρυφες βάσεις – 2 τεμάχια. Αριστερό και Δεξί
2. Πλευρικοί σωλήνες για τα πόδια – 2 τεμάχια
3. Σωλήνες για ανάρτηση του καθίσματος - 2 τεμάχια. Αριστερό και Δεξί
4. Κάθισμα - 1 τεμάχιο
5. Μηχανισμός για τη στερέωση του καθίσματος - 1 τεμάχιο
6. Εμπρός σωλήνας στήριξης του καθίσματος – 2 τεμάχια
7. Πίσω σωλήνα στήριξης του καθίσματος – 1 τεμάχιο
8. Δίσκος για φαγητό - 1 τεμάχιο
9. Μπάρα με παιχνίδια - 1 τεμάχιο
10. Προσαρμογέας - 1 τεμάχιο
11. τηλεχειριστήριο - 1 τεμάχιο

ΣΥΝΑΡΜΟΛΟΓΗΣΗ

ΣΗΜΑΝΤΙΚΟ: Πρέπει να συναρμολογηθεί από ενήλικα !

1. Ανοίξτε τις κάθετες βάσεις όπως φαίνεται στην Εικόνα 2
2. Εισάγετε τις κάθετες βάσεις στους εγκάρσιους σωλήνες μέχρι να ακούσετε ένα κλικ. Εικόνα 3
3. Τοποθετήστε τους σωλήνες για την ανάρτηση του καθίσματος πάνω στους άξονες των κάθετων βάσεων. Εικόνα 4.1. Τοποθετήστε τις διατάξεις στερέωσης. Ποσταβετε закрепващите элементи στην αλληλουχία 2,3,4
4. Συνδέστε τον μπροστινό και τον πίσω σωλήνα υποστήριξης του καθίσματος με τα ανοίγματα B-B, μέχρι να ακούσετε ένα «κλικ». Εικόνα 5.
5. Συνδέστε τον μηχανισμό για τον καθορισμό του καθίσματος προς τα ανοίγματα C-C. Εικόνα 6.
6. Εισάγετε τα δύο άκρα «D» των μπροστινών σωλήνων στήριξης στις οπές «D» στη βάση του καθίσματος. Εικόνα 7
7. Τοποθετήστε το κάθισμα στα ισχία των σωλήνων για ανάρτηση E-E και βεβαιωθείτε ότι ο πείρος ασφάλισης εμφανίζεται στο ίδιο επίπεδο με την βάση του καθίσματος και από τις δύο πλευρές. Εικόνα 8.
8. Τοποθετήστε τον δίσκο φαγητού, όπως φαίνεται στη εικόνα 9.
9. Τοποθετήστε την μπάρα με τα παιχνίδια όπως φαίνεται στην εικόνα 10.

ΧΡΗΣΗ

1. Περιγραφή του Πίνακα Ελέγχου Εικόνα 11

- 1.1. Ενεργοποιήστε (Απενεργοποιήστε) τη συσκευή πατώντας το κουμπί (1).
- 1.2. **Κούνια** . Υπάρχουν 5 επίπεδα για την ρύθμιση της ταχύτητας της κούνιας από τα κουμπιά (3) και (4). Πάνω από τα κουμπιά είναι τοποθετημένη η οπτική ένδειξη (2) για την επιλεγμένη ταχύτητα.
- 1.3. **Χρονόμετρο** - 3 ταχύτητες 8, 15 και 30 λεπτά. Πατήστε το κουμπί (5) μία φορά και θα ανάψει η πρώτη ένδειξη (7) για 8 λεπτά. Στο δεύτερο πάτημα θα ανάψει η ένδειξη για 15 λεπτά και στο τρίτο η ένδειξη για 30 λεπτά. Μετά την επίτευξη του επιλεγμένου χρόνου, όλες οι λειτουργίες θα σταματήσουν. Αν δεν έχει επιλεγθεί η λειτουργία χρονόμετρο, όλες οι επιλεγμένες λειτουργίες θα λειτουργήσουν μέχρι να σταματήσει η τροφοδοσία από το κουμπί (1).
- 1.4. **Πλήκτρο μουσικής** (6). Πατήστε το κουμπί για να παίξει η μουσική. Πατήστε ξανά για να σταματήσει η μουσική. Από το κουμπί (8) στον πίνακα ελέγχου μπορείτε να ρυθμίζετε την ένταση και να αλλάζετε τα τραγούδια. Αυτές οι δύο λειτουργίες διαχωρίζονται στην ρύθμισης εξ αποστάσεως της έντασης με τα κουμπιά (8) και στην αλλαγή των τραγουδιών με τα κουμπιά (10). Θέση (9) Δίοδος υπερύθρου.
- 1.5. **Λειτουργία MP3** - Τοποθετήστε το USB στο κάτω μέρος του πίνακα ελέγχου. Μετά από λίγα δευτερόλεπτα η μουσική θα ξεκινήσει αυτόματα. Παίξτε και παύση της μουσικής πατώντας το κουμπί (6). Ένα σύντομο πάτημα του πλήκτρου (8) θα προχωρήσει στο επόμενο τραγούδι. Κρατήστε πατημένο το πλήκτρο (8) για να ρυθμίσετε την ένταση του ήχου.
- 1.6. **Προσαρμογέας** (1) Εικόνα 12 - Συνδέστε το βύσμα του προσαρμογέα με το τροφοδοτικό βύσμα της συσκευής (3). Βάλτε τον προσαρμογέα (1) στην πρίζα του ηλεκτρικού δικτύου.

ΠΡΟΣΟΧΗ!!! Για την δική σας ασφάλεια παρακαλούμε χρησιμοποιήστε τον γνήσιο προσαρμογέα τροφοδότησης . Τάση εισόδου : ~ AC 100 - 240 V 50-60Hz 0.2A / Τάση εξόδου: ≡ DC 5.8 V 800 mA . (Ο κατασκευαστής δεν φέρει την ευθύνη για οποιεσδήποτε ζημιές, που έχουν προκληθεί λόγω χρήσης διαφορετικού προσαρμογέα που δεν προβλέπεται από τον κατασκευαστή.) Μην χρησιμοποιείτε προσαρμογέα τροφοδότησης με βλάβες. Μην επιτρέψετε την επαφή με τον ρευματολήπτη του προσαρμογέα τροφοδότησης, όταν φοράτε αγωγούς όπως δαχτυλίδια.

Μην αφήνετε το παιδί σας να παίζει με τον προσαρμογέα ή τις μπαταρίες! Κρατήστε τον προσαρμογέα μακριά από τα παιδιά όταν είναι στην πρίζα και είναι υπό τάση !

Οι μετασχηματιστές, οι οποίοι χρησιμοποιούνται για την κούνια μωρού, πρέπει να ελέγχονται κατά περιόδους για βλάβες των καλωδίων, του ρευματολήπτη, του περιβλήματος ή άλλων εξαρτημάτων και σε περίπτωση ύπαρξης τέτοιων βλαβών οι μετασχηματιστές δεν πρέπει να χρησιμοποιούνται.

Η παιδική ταλάντευση πρέπει να χρησιμοποιείται μόνο με τον συνιστώμενο μετασχηματιστή.

3. Μπαταρίες. Σε περίπτωση που χρησιμοποιείτε τροφοδότηση με μπαταρίες, βγάλτε τον προσαρμογέα από το δίκτυο τροφοδότησης και βγάλτε τον ρευματολήπτη από την υποδοχή τροφοδότησης του προϊόντος. **ΠΡΟΕΙΔΩΠΟΙΗΣΗ!** Στην αντίθετη περίπτωση το προϊόν δεν μπορεί να χρησιμοποιηθεί με τροφοδότηση από τις μπαταρίες! Αυτό το προϊόν χρησιμοποιεί 4 τεμ. μπαταρίες AA 1.5 V. Χαλαρώστε τη βίδα και ανοίξτε το καπάκι της θήκης της μπαταρίας Εικόνα 13. Οι μπαταρίες θα πρέπει να τοποθετούνται σύμφωνα με την αναγραφόμενη πολικότητα “+” και “-” !

ΤΟΠΟΘΕΤΗΣΗ ΤΩΝ ΜΠΑΤΑΡΙΩΝ

Χαλαρώστε τη βίδα στο κάλυμμα της θήκης της μπαταρίας με ένα κατσαβίδι και αφαιρέστε το κάλυμμα. Τοποθετήστε 4 αλκαλικές μπαταρίες AA 1.5 V στη φωλιά.

Συμβουλή: Σας συνιστούμε να χρησιμοποιείτε αλκαλικές μπαταρίες για μεναιότερη διάρκεια ζωής. Επαινοποθετήστε το κάλυμμα της μπαταρίας και σφίξτε τις βίδες.

Ξεβιδώστε την βίδα και ανοίξτε το καπάκι της θήκης της μπαταρίας της συσκευής δόνησης που βρίσκεται κάτω από το κάθισμα. Τοποθετήστε 1 τεμάχιο μπαταρίας τύπου «D» 1,5 V, σύμφωνα με την πολικότητα «+» και «-» όπως δείχνεται στο θαλαμο. Εικόνα 14;16 - Τοποθετήστε ξανά το καπάκι της μπαταρίας και σφίξτε τις βίδες με ένα κατσαβίδι. Μην σφίγγετε υπερβολικά. Για να αλλάξετε την μπαταρία στο τηλεχειριστήριο, πατήστε το κουμπί στο κάτω μέρος και βγάλτε την μπαταρία. Εικόνα 15. Τοποθετήστε 1 τεμάχιο μπαταρίας τύπου CR2025 3V ακολουθώντας την πολικότητα «+» και «-» όπως αναγράφεται στο πίσω μέρος του τηλεχειριστηρίου.



Προστατέψτε το περιβάλλον, καθώς μην απορρίχνεται το προϊόν αυτό με τα οικιακά απορρίμματα (2012/19 / ΕΕ). Ελέγξτε τις συστάσεις προς τις τοπικές αρχές σχετικά με την ανακύκλωση (Μόνο για την Ευρώπη).

Πληροφορίες για την ασφάλεια της μπαταρίας

ΠΡΟΣΟΧΗ! Σε ορισμένες περιπτώσεις, από τις μπαταρίες μπορεί να ρέει υγρά που προκαλούν χημικά εγκαύματα ή να καταστρέψουν το προϊόν. Για να αποφύγετε τη διαρροή:- Μην αναμειγνύετε παλιές και νέες μπαταρίες ή μπαταρίες διαφορετικών τύπων: αλκαλικές, πρότυπο (άνθρακα - ψευδάργυρου) ή επαναφορτιζόμενες (νικελίου - καδμίου). - Τοποθετήστε τις μπαταρίες στη θέση του, όπως αναφέρεται; - Αφαιρέστε τις μπαταρίες σε περίπτωση μη χρήσης του προϊόντος για μεγάλο χρονικό διάστημα. Πάντα να αφαιρείτε τις παλιές μπαταρίες από το προϊόν. Απορρίψτε τους ασφαλώς. Μην πετάτε το προϊόν σε φωτιά. Οι μπαταρίες μπορεί να εκραγούν ή εισρεύσουν. - Μην βραχυκυκλώνετε τις μπαταρίες; - Να χρησιμοποιείτε μόνο όμοιες μπαταρίες ή μπαταρίες του ίδιου τύπου όπως συνιστάται.

4. Συσκευή δόνησης – Η συσκευή δόνησης ρυθμίζεται σε τρία στάδια. Εικόνα 16. Σύρετε το κουμπί από αριστερά προς τα δεξιά για να ενεργοποιήσετε και να ρυθμίσετε το επίπεδο της δόνησης.

5. Ρυθμική της πλάτης του καθίσματος. Η πλάτη του καθίσματος ρυθμίζεται στις 3 θέσεις. Εικόνα 17 . Σηκώστε τον αντίχειρα (1), σηκώστε τη λαβή (2) προς τα πάνω και ρυθμίστε την πλάτη του καθίσματος.

Προσοχή: Την ώρα που ρυθμίζετε το κάθισμα, βγάλτε το παιδί από την καρέκλα!

Προσοχή : Παρακαλούμε, πριν από την χρήση ελέγξτε αν το κάθισμα είναι καλά σερεωμένο και από τις δύο πλευρές!

6. Ξαπλώστρα (ρηλάξ μωρού). Πιάστε το κάθισμα στην βάση και από τις δύο πλευρές, απελευθερώστε τα κουμπί ασφάλισης και σηκώστε προς τα πάνω για να απελευθερώσετε την ξαπλώστρα από την κούνια. Εικόνα 18. **Προσοχή :** Χρησιμοποιήστε την ξαπλώστρα μόνο σε επίπεδες επιφάνειες! Τραβήξτε προς τα πίσω το σωλήνα κάτω από το κάθισμα (Εικόνα 19) για να χρησιμοποιήσετε την ξαπλώστρα ως στατικό κάθισμα.

7. Η βάση της μπάρας με τα παιχνίδια μπορεί να περιστραφεί κατά 90 ° για να μπορείτε να βγαζετε το παιδί πιο εύκολα. Εικόνα 20. Το καρουζέλ περιστρέφεται 360 ° με το χέρι.

8. Δίπλωμα. Σταθείτε μπροστά από το ένα πόδι και πατήστε τα κουμπί στις δύο πλευρές για την δίπλωση των κάθετων βάσεων και διπλώστε. Επαναλάβετε την διαδικασία και για το άλλο πόδι. Εικόνα 21.

9. Συνδέστε την πόρπη της ζώνης, όπως φαίνεται στην εικόνα 22.

ΧΡΗΣΗ ΤΩΝ ΖΩΝΩΝ

Προσοχή: Πάντα πρέπει να χρησιμοποιείτε το σύστημα ασφαλείας. Φωτογραφία 23. Τοποθετήστε το παιδί σας στο κάθισμα. Τοποθετήστε το υποστρώμα της ζώνης μεταξύ των ποδιών του παιδιού. Κουμπώστε την ζώνη της μέσης από κάθε μια πλευρά του υποστρώματος. Κουμπώστε την ζώνη έτσι ώστε να εφάπτεται σφιχτά στο παιδί σας. Βεβαιωθείτε ότι ακούσατε τον ήχος κλικ. Ελέγξτε εάν η ζώνη κουμπώθηκε καλά και τραβήξτε.

Ρύθμιση του μήκους της ζώνης: Ρυθμίστε τις κοιλιακές ζώνες πατώντας και σύροντας την πόρπη (Εικόνα 24) και τις ζώνες ώμου με την ολίσθηση της πόρπης (Εικόνα 25).

ΚΑΘΑΡΙΣΜΟΣ ΚΑΙ ΦΡΟΝΤΙΔΕΣ

1. Πλύνετε την επένδυση με χλιαρό νερό και μαλακό σαπούνι. Στεγνώστε με φυσικό τρόπο. Μην λευκαίνετε. Οι επίμονοι λεκέδες αφαιρούνται με κρέμα καθαρισμού χωρίς συστατικά απόξεσης.
2. Το πλαίσιο, η θήκη παιχνιδιών και τα ίδια παιχνίδια μπορείτε να καθαρίσετε με υγρό πανί και ελαφρύ διάλυμα καθαρισμού. Μην χρησιμοποιείτε δυνατά καθαριστικά με συστατικά απόξεσης. Ξεπλύνετε σε καθαρό νερό για να αφαιρεθούν τα υπολείμματα από τα καθαριστικά. Μην βουτάτε το πλαίσιο ή τα παιχνίδια σε νερό.

ΑΠΟΘΗΚΕΥΣΗ

1. Αφαιρέστε τις μπαταρίες και κρατήστε τα παιδιά μακριά.

ВАЖНО ! ПРОЧИТАЈТЕ ВНИМАТЕЛНО И ДРЖЕТЕ ЗА ПОНАТАМОШНИ ПРЕПОРАКИ!

МК

БАРАЊА ЗА БЕЗБЕДНОСТ

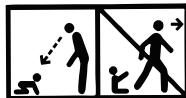

- 1. ВНИМАНИЕ!** Овој производ е погоден за деца на возраст од 0 до 6 месеци, со максимална тежина до 9 килограми!
- 2. ВНИМАНИЕ!** Никогаш не оставајте детето без надзор!
- 3. ВНИМАНИЕ!** Не користете го овој производ откако вашето дете може да седне без неа или тежи повеќе од 9 кг.
- 4. ВНИМАНИЕ!** Овој производ не е наменет за подолг период на спиење.
- 5. ВНИМАНИЕ!** Никогаш не го користете овој производ на покачена површина (на пример, маса или во близина на скалите).
- 6. ВНИМАНИЕ!** Секогаш користете го системот за задржување.
- 7. ВНИМАНИЕ!** За да избегнете повреда осигурајте се дека децата се држат настрана кога се одвиваат и преклопуваат овој производ.
- 8. ВНИМАНИЕ!** Не дозволувајте децата да си играат со овој производ.
- 9. ВНИМАНИЕ!** Не го поместувајте или не кревајте го овој производ со бебето во неа.
- 10. ВНИМАНИЕ!** Кога производот е поврзан со некој музички плеер, осигурете ја јачината на звукот музичкиот плеер е поставен на ниска вредност.
- 11.** Кога го користите производот како замав: **ВНИМАНИЕ!** Не го поместувајте или не кревајте го овој производ со бебето внатре!
- 12. ВНИМАНИЕ!** Не ставајте лежалки на нерамна површина!
Лулка стол треба да се стави на места со наклон не поголем од 3° !
- 13. ВНИМАНИЕ!** Приклучокот со играчки е дополнителен артикл! Пазете не монтираниот приклучок со играчки вон дофат на деца! Никогаш не користете тастатура со играчки за носење на лежалки!
- 14. ВНИМАНИЕ!** Никогаш не користете врз мека површина (софа кревет, перница), бидејќи производот може да се преврти и да биде предизвикана задушување од меката површина.
- 15. ВНИМАНИЕ!** Овој столче не заменува трло или кревет. Во случај дека вашето дете треба да спие, тогаш треба да биде ставено во соодветна трло или легло.
- 16. ВНИМАНИЕ!** Само за домашна употреба!
- 17. ВНИМАНИЕ!** Периодично проверувајте за лабави делови ! Редовно прегледувајте, одржувајте и чистете !
- 18. ВНИМАНИЕ!** Не користете го овој производ ако било која компонента е скршена или недостасува!
- 19. ВНИМАНИЕ!** Сликите на насловната страница и во упатствата се примери и може да се разликуваат од вистинскиот производ.

ПРЕДУПРЕДУВАЊЕ: Оваа пакување содржи мали делови во нескопена состојба!

- Поставете столче на хоризонтални и рамни површини.
- При регулирање положбата на потпирачот, треба да се убедите дека механизмот е добро заклучен во избраната позиција.
- Користете исправена позиција, само кога детето доволно развило контролата на горниот дел на телото, за да може да остане седечка без да се навалите напред.
- Не оставајте столче до вклучен вентилатор, прибор за греење, остри предмети, садови со вода. Не користете додатоти или резервни делови, различни од оние кои се одобрени од производителата.
- Неопходно е составувањето да се изврши од возрасен.
- Карактеристиките и украсите на производот може да се разликуваат од сликите.

EN 16232:2013 +A1:2018, EN 12790:2009, EN 62115, EN 71



Снимка 1

ЧАСТИ

1. Вертикални основи - 2бр. лева и десно
2. Попречни цевки за нозете - 2бр.
3. Цевки за суспензија на седиштето - 2бр. лева и десна
4. Седиште - 1бр.
5. Механизам за фиксирање на седиштето - 1бр.
6. Предни цевки за поддршка на седиштето - 2бр.
7. Задна цевка за одржување на седиштето - 1бр.
8. Послужавник за храна - 1бр.
9. Постапка со играчки - 1бр.
10. Адаптер - 1бр.
11. Далечински управувач - 1бр.

СГЛОБЈАВАНЕ

ВАЖНО: Треба да биде составено од возрасен!

1. Растворите вертикалните основи како што е прикажано на слика 2
2. Вметнете вертикалните основи во попречните цевки додека не слушнете клик. Слика 3
3. Вметнете цевките за суспензија на седиштето, врз оските на вертикалните основи. Слика 4.1. Ставете елементи за прицврстување во низата 2; 3; 4
4. Спојте предните и задните цевки за одржување на седиштето со отворите В-В додека не слушнете "клик". Слика 5
5. Прикачете механизмот за прицврстување на седиштето кон отворите С-С слика 6.
6. Вметнете двата краја "D" на предните цевки за поддршка во отворите "D" во основата на седиштето. Слика 7
7. Ставете седиштето на шипка на цевките за суспензија Е-Е и бидете сигурни дека игла за заклучување се покажува еднакво со основата на седиштето од двете страни. Слика 8
8. Ставете послужавник за храна како што е прикажано на слика 9.
9. Ставете постапка со играчки како што е прикажано на слика 10.

КОРИСТЕЊЕ

1. Опис на контролниот панел Слика 11
 - 1.1. Вклучете (исклучете) уредот од копчето (1).
 - 1.2. **Лулка.** Има 5 степени за регулирање на брзина на лулката преку копчињата (3) и (4). Над копчињата е сместена светлинската индикација (2) за избраната брзина.
 - 1.3. **Тајмер** - 3 степени 8; 15 и 30 минути. Притиснете го копчето (5) еднаш и ќе светне првиот индикатор (7) за 8 минути. При второто притискање ќе светне индикаторот за 15 минути и при трето, индикаторот ќе светне за 30 минути. По постигнување на избраното време, сите функции ќе престанат. Ако не е избрана функцијата тајмер, сите избрани функции ќе работат додека не биде запрено напојување од копчето (1).
 - 1.4. **Музичко копче (6).** Притиснете го копчето за да ја пуштите музика. Притиснете уште еднаш за да се запре музиката. Од копчето (8) на контролниот панел можете да ја прилагодите јачината на звукот и да ги замените песните. Овие две својства се поделени кај далечинското - регулирање на звукот со копчињата (8) и промена на песните со копчиња (10). Позиција (9) Инфра црвен диода.
 - 1.5. **Функција МР3** - Вметнете USB флеш-уред во USB-портата на долната страна на контролната табла. По неколку секунди музиката автоматски ќе почне да свири. Пуштете ја и паузирајте ја музиката со притискање на копчето (6). Кратко притискање на копчето (8) ќе се смени на следната песна. Задржете го копчето (8) за да ја прилагодите јачината на звукот.
2. **Адаптер (1)** Слика 12 - Поврзете го приклучокот на адаптер (2) со напојната бунка на уредот (3). Вклучете адаптерот (1) на штекерот.

ВНИМАНИЕ !!! Со оглед на својата безбедност, ве молиме користете оригиналниот адаптер.

Дојдовен напон ~ АС 100 - 240 V 50-60Hz 0.2A MAX / Излезни напон: \equiv DC 5.8 V 800 mA .

(Производителот не е одговорен за било каква загуба, нанесени поради употребата на различни од предвидениот од производителот адаптер.) Не употребувајте оштетени адаптер. Не контактираат со приклучокот на кабелот адаптер со проводници, на пример со прстени. Не дозволувајте детето да си игра со адаптерот или батериите! Пазете адаптерот од достапот на детето кога е вклучен во мрежата и е под напон!

Трансформатори кои се користат за бебешката колевка, треба периодично да бидат проверени за оштетување на кабелот, приклучокот, кукиштето и други делови, и во случај на такви оштетувања, не треба да се користат!

3. Батерии. Кога ја користите батеријата, исклучете го АС адаптерот од електричната мрежа и исклучете го од штекерот за струја на производот. **ВНИМАНИЕ! Во спротивно, производот не може да се користи со енергија од батеријата !** Овој производ користи 4бр. батерии тип АА 1,5 V. Одвртете ја завртката и отворете го капакот на преградата за батерии Слика 13. Батериите мораат да бидат ставени во соодветство со наведената поларност " + "и " - "!

ПОСТАВУВАЊЕ И Замена на батерија

Олабавете го шрафот на капакот на преградата за батерии со шрафцигер и извадете го капакот.

Вметнете 4 алкални батерии АА 1,5 V во гнездото.

Совет: Ние препорачуваме да се користи алкална батерија за подолг живот.

Вратете го капачето за батеријата и затегнете завртки.

Одвртете ја завртката и отворете го капакот на одделот за батерии на уред за вибрирање, кои се наоѓа под седиштето. Поставете 1бр. батерија тип "D" 1.5 V во согласност со поларитет "+" и "-" прикажана во одделот. Слика 14; 16 - Вратете го капакот на батериите и затегнете ги завртките со шрафцигер. Не стегате прекумерно. За замена на батеријата на далечинскиот управувач, притиснете го копчето на дното и извлечете ја батеријата. Слика 15 Ставете 1 бр. батерија тип CR2025 3V следејќи поларитетот "+" и "-" испишан на грбот на далечинскиот управувач.



Штитете ја животната средина, како не фрлите овој производ со домашни отпад (2012/19/EC).

Информации за безбедноста на батерија

ВНИМАНИЕ! Во одделни случаи на батериите може да потечат течности кои да предизвикаат хемиски изгореници или да го уништат производот. За да избегнете истекување на батериите: - Не мешајте нови и стари батерии или оние од различни типови: алкални, стандардни (јаглерод - цинк) или стартуваат (никел - кадмиум). - Ставете ги батериите на нивното место, како што е наведено. - Извадете ги батериите во случаи на некористење на производот за долго време. Секогаш вадете од производот слаба батерија. Фрлете ги безбедно. Не фрлајте производот во оган. Батериите може да избувнат или потечат. - Не предизвикувајте краток спој во батеријата. - Користете само исти батерии или оние од еден тип, според препораките. - Не полнете батерии кои не се полнат. - Извадете ги батериите од производот пред да ги полнете.

- Ако користите батерии кои можат да се полнат, полнењето да се врши под надзор на возрасен.

4. Уред за вибрирање - Уред за вибрирање се регулира во три степени Слика 16. Лизнете го копчето од лево кон десно за да го вклучите и прилагодите нивото на вибрации.

5. Местење на потпирачот. Потпирачот се регулира во 3 позиции. Слика 17. Подигнете палецот (1), подигнете ја рачката (2) нагоре и местете седиштето. **Внимание: Кога вршите подесување на седиштето, извадете детето од столот!**

Внимание: Ве молиме пред употреба проверете дали седиштето е добро фиксирано и од двете страни!

6. Лежалки. Пронајдено седиштето за основата од двете страни, ослободете ги копчиња и подигнете нагоре за да ослободите лежалки од лулка. Слика 18 **Внимание:** Користете лежалки само на рамни површини! Повлечете назад цевка под седиштето (Слика 19) за да ја користите лежалката како стационарна седиште.

7. Основата на поставката со играчки може да биде наместена на 90 ° за поудобно вадење на детето. Слика 20. Вртелешка се ротира 360 ° рачно.

8. Склапање. Застанете пред еднаста ногарка и притиснете истовремено од двете страни, копчињата за склапање на вертикалните основи и преклопете. Повторете ја постапката за другиот крак. Слика 21

9. Спојте ременот со токи како што е прикажано на слика 22.

ИЗПОЛЗВАНЕ КОЛАНИТЕ

Внимание: Секогаш користете сигурносниот систем! Слика 23

Вметнете детето на седиштето. Наместете ја влошката на ременот меѓу нозете на детето. Заглавете ременот за крстот на секоја страна на подлогата. Заглавете секој појас така што припиен кон детето ви. Осигурете се дека го слушате звукот од штракање. Проверете дали ременот е добро врзан влечејќи го.

Регулирање должината на ременот: Дотерајте стомачните ремени со притискање на копчето и повлечете на токи (Слика 24) и рамените ремени со влечење на токи (Слика 25).

ЧИСТЕЊЕ И ГРИЖА

1. Перете тапацирот со млака вода и благ сапун. сушење ја по природен пат. Не отстранувајте боја. Упоритите е дамки можат да се отстранат со не-абразивни средства - крем.
2. Рамката, држачот за играчки и самите играчки може да се чистат со влажна крпа и слаб чистење решение. Не користете силни и абразивни средства. плакнете со чиста вода, за да ја отстраните остатокот од препаратите. Не потопувајте рамката или играчките во вода.

СКЛАДИРАЊЕ

1. Извадете ги батериите и чувајте ги подалеку од деца.

ВАЖНО! ПРОЧИТАТЕ ВНИМАТЕЛЬНО И СОХРАНИТЕ ДЛЯ СПРАВОК В БУДУЩЕМ!

ТРЕБОВАНИЯ БЕЗОПАСНОСТИ

RU

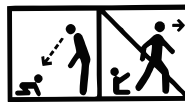

EAC

- 1. ВНИМАНИЕ!** Изделие подходит для детей в возрасте от 0 до 6 месяцев, максимальный вес - до 9 кг!
- 2. ВНИМАНИЕ!** Никогда не оставлять ребенка без присмотра!
- 3. ВНИМАНИЕ!** Не используйте этот продукт, когда ваш ребенок способен сидеть без помощи взрослого или весит более 9 кг.
- 4. ВНИМАНИЕ!** Этот продукт не предназначен для длительного сна.
- 5. ВНИМАНИЕ!** Никогда не используйте этот продукт на возвышении (например, на столе).
- 6. ВНИМАНИЕ!** Всегда использовать ограничительную систему!
- 7. ВНИМАНИЕ!** Во избежание травм не подпускайте детей при раскладывании и складывании этого продукта.
- 8. ВНИМАНИЕ!** Не позволяйте детям играть с этим продуктом.
- 9. ВНИМАНИЕ!** Не перемещайте и не поднимайте этот продукт вместе с ребенком внутри.
- 10. ВНИМАНИЕ!** Когда устройство подключено к музыкальному проигрывателю, убедитесь, что громкость музыкального проигрывателя установлена на низкое значение.
- 11. При использовании продукта как качели: ВНИМАНИЕ!** Не перемещайте и не поднимайте продукт в то время, пока в нем ребенок!
- 12. ВНИМАНИЕ!** Не устанавливайте шезлонг на неровной поверхности!
Кресло-качалку необходимо устанавливать в местах с углом наклона не более 3°!
- 13. ВНИМАНИЕ!** Приставка с игрушками является дополнительным артикулом: *Крепится* неустановленную приставку с игрушками вдали от детей! Никогда не использовать поручень с игрушками для переноски шезлонга!
- 14. ВНИМАНИЕ!** Никогда не использовать на мягкой поверхности (кровати, диване, подушке), так как изделие может перевернуться и мягкая поверхность причинит удушье.
- 15. ВНИМАНИЕ!** Стульчик не заменяет манежа или кроватки. Если ребенок должен лечь спать, то положите его в подходящий для этого манеж или кроватку.
- 16. ВНИМАНИЕ!** Только для домашнего использования
- 17. ВНИМАНИЕ!** Периодически проверяйте раскрепленные части! Регулярно проводите осмотр, уход и чистку!
- 18. ВНИМАНИЕ!** Не используйте этот продукт, если какие-либо компоненты повреждены или отсутствуют!
- 19. ВНИМАНИЕ!** Изображения на титульной странице и внутри руководства являются ориентировочными и могут отличаться от реального изделия.

ПРЕДУПРЕЖДЕНИЕ: В несобранном виде упаковка содержит мелкие детали!

- Устанавливайте кресло на ровных горизонтальных поверхностях.
 - При регулировке положения спинки убедитесь, что механизм хорошо заблокирован в избранном положении. - Используйте выпрямленное положение только тогда, когда ребенок достаточно развил контроль верхней части своего тела, чтобы оставаться в положении сидя, не наклоняясь вперед. - Не оставляйте стульчик возле работающего вентилятора, приборов отопления, острых предметов, емкостей с водой.
 - Всегда используйте систему ремней.
 - Не используйте аксессуары или запасные части, различающиеся от утвержденных производителем.
 - Сборка должна производиться взрослыми.
 - Характеристики и украшения изделия могут отличаться от фотографий.
- EN 16232:2013 + A1:2018, EN 12790:2009, EN 62115, EN 71

CE

КОМПОНЕНТЫ

Фото 1

1. Вертикальные основания – 2 шт. левое и правое
2. Поперечные трубки ножек – 2 шт.
3. Трубки для подвешивания сиденья - 2 шт. левая и правая
4. Сиденье – 1 шт.
6. Механизм фиксации сиденья – 1 шт.
6. Передние поддерживающие трубки сиденья – 2 шт.
7. Задняя поддерживающая трубка сиденья – 1 шт.
7. Подножка – 1 шт.
8. Поднос для еды – 1 шт.
9. Поручень с игрушками – 1 шт.
10. Адаптер – 1 шт.
11. Дистанционное управление – 1 шт.

СБОРКА

ВАЖНО: Сборка должна производиться взрослым!

1. Разверните вертикальные основания, как это показано на Фото 2
2. Вставьте вертикальные основания в поперечные трубки, пока не услышите щелчок. Фото 3
3. Установите трубки для подвешивания сиденья на оси вертикальных оснований. Фото 4.1. Установите элементы крепления в последовательности 2; 3; 4.
4. Соедините передние и заднюю поддерживающие трубки сиденья с отверстиями В-В, пока не услышите щелчок. Фото 5
5. Соедините механизм фиксации сиденья с отверстиями С-С. Фото 6
6. Вставьте оба конца «D» передних поддерживающих трубок в отверстия «D» на основании сиденья. Фото 7
7. Установите сиденье поверх зажимов трубок для подвешивания Е-Е и убедитесь, что блокирующий штифт выступает наравне с основанием сиденья с двух сторон. Фото 8
8. Установите поднос для еды, как это показано на Фото 9.
9. Установите поручень с игрушками, как это показано на Фото 10.

ИСПОЛЬЗОВАНИЕ

1. Описание контрольной панели. Фото 11

1.1. Включите (выключите) устройство при помощи кнопки (1).

1.2. Качели. Имеется 5 ступеней регулирования скорости качалки при помощи кнопок (3) и (4). Над кнопками расположен световой индикатор (2) выбранной скорости.

1.3. Таймер - 3 степени 8; 15 и 30 минут. Нажмите на кнопку (5) один раз, зажжется первый индикатор (7) 8 минут. При втором нажатии зажжется индикатор 15 минут, при третьем – индикатор 30 минут. При достижении выбранного времени все функции остановятся. Если не будет выбрана функция таймера, то все выбранные функции будут работать, пока нажатием кнопки (1) не будет прервано питание.

1.4. Музыкальная кнопка (6). Нажмите кнопку, чтобы запустить музыку. Нажмите еще один раз, чтобы остановить музыку. При помощи кнопки (8) на контрольной панели можно регулировать громкость звука и загружать песни. Эти две функции разделены на пульте управления – регулировка громкости звука при помощи кнопок (8) и загрузка песен при помощи кнопок (10). Позиция (9) Инфракрасный диод.

1.5. Функция MP3 - вставьте USB флеш-накопитель в порт USB, который находится в нижней части панели управления. Через несколько секунд музыка начнет воспроизводиться автоматически.

Воспроизведите и приостановите музыку, нажав кнопку (6). Кратковременное нажатие кнопки (8) приведет к переходу к следующей песне. Удерживая нажатой кнопку (8), сможете отрегулировать громкость.

2. Адаптер (1) Фото 12 – Соедините муфту адаптера (2) с муфтой питания устройства (3). Подключите адаптер (1) к розетке сети питания.

ВНИМАНИЕ !!! Для Вашей безопасности пользуйтесь оригинальным питающим адаптером.

Входное напряжение ~ AC 100 - 240 V 50-60Hz 0.2A MAX / Выходное напряжение : \equiv DC 5.8 V 800 mA. (Изготовитель не несет ответственности за какой-либо ущерб, причиненный по причине использования отличных от предусмотренного изготовителем питающего адаптера). Не использовать поврежденный питающий адаптер. Не допускать контакта между штепселем питающего адаптера и проводниками, например, кольцами. Не позволяйте ребенку играть с адаптером или батареями! Помещайте адаптер подальше от ребенка, когда он подключен к сети и находится под напряжением!

Трансформаторы, используемые для детской люльки, нужно периодически проверять на наличие повреждений кабеля, штепселя, корпуса и иных частей, и, если таковые имеются, не использовать!

3. Батареи. Когда в качестве источника питания используются батарейки, нужно отключить адаптер от сети питания и вытащить его муфту из муфты питания изделия. **ВНИМАНИЕ! В противном случае изделие не может использоваться, питаясь от батареек!** Для данного изделия используются 4 батареи типа AA 1,5 V. Открутите болт и откройте крышку батарейного отсека. Фото 13. Батареи нужно поставить в соответствии с указанной полярностью «+» и «-»!

УСТАНОВКА БАТАРЕЕК

Расслабьте винт крышки отделения для батареек с помощью отвертки и удалите крышку. Поставьте 4 алкалиновую батарейку AA 1,5 В в гнездо.

Совет: Мы рекомендуем использовать алкалиновую батарейку, чтобы она продержалась как можно дольше.

Поставьте обратно крышку для батареек и натяните винт.

Открутите болт и откройте крышку батарейного отсека вибрирующего устройства, расположенного под сиденьем. Поставьте 1 батарею типа «D» 1.5 В соответственно полярности «+» и «-», указанной в отсеке. Фото 14; 16 – Установите обратно крышку батареек и затяните винты отверткой. Не затягивайте слишком сильно. Чтобы заменить батарейку пульта управления, нажмите на кнопку на дне и выньте батарейку. Фото 15. Поставьте 1 батарейку типа CR2025 3В, соблюдая полярность «+» и «-», указанную на обратной стороне пульта управления.



Оберегайте окружающую среду, не выбрасывайте это изделие вместе с отходами хозяйства (2012/19/ЕС). Проверьте рекомендации для местных властей по утилизации (только для Европы).

Информация о безопасности батареек

ВНИМАНИЕ! В некоторых случаях из батареек могут вытекать жидкости, приведут к химическому ожогу или к разрушению изделия. Чтобы избежать вытекания жидкости из батареек: -Не смешивайте новые и старые батарейки, или батарейки разных типов: алкалиновые, стандартные (углерод-цинк) или заряжающиеся (никель- кадмий). - Установите батарейки в их место, как это указано. -Удаляйте батарейки, если длительное время не используете изделие. Всегда удаляйте из изделия севшие батарейки. Выбрасывайте их безопасно. Не бросайте изделие в огонь. Батарейки могут взорваться или из них может вылиться жидкость. -Не вызывайте короткое соединение в батарейках. - Используйте только одинаковые батарейки или батарейки одного и того же типа, коэкзоуказано в рекомендациях. -Не заряжайте батарейки, которые не заряжаются. - Удалите батарейки отизделия перед тем, как ихзаряжать. -Если используете батарейки, которые можно заряжать, зарядку нужно осуществлять под присмотром взрослого.

4. Вибрирующее устройство - Вибрирующее устройство регулируется в трех степенях. Фото 16. Переместите кнопку слева направо, чтобы включить и отрегулировать степень вибрации.

5. Регулировка спинки. Спинка регулируется в 3 положениях. Фото 17. Поднимите палец (1), поднимите ручку (2) вверх и отрегулируйте спинку. **Внимание: Во время регулировки сиденья выньте ребенка из стульчика!**

Внимание: Перед использованием проверьте, хорошо ли зафиксировано сиденье с двух сторон!

6. Шезлонг. Возьмите сиденье за основание с двух сторон, освободите блокирующие кнопки и поднимите вверх, чтобы снять шезлонг с качалки. Фото 18. Внимание: Используйте шезлонг только на ровных поверхностях! Вытяните назад трубку под сиденьем (Фото 19), чтобы использовать шезлонг как стационарное сиденье.

7. Основание поручня с игрушками может быть повернуто на 90° для более удобного вынимания ребенка. Фото 20. Карусель крутится на 360° вручную.

8. Складывание. Встаньте перед одной ножкой, нажмите одновременно с двух сторон кнопки для складывания на вертикальных основаниях и сложите. Повторите действия для другой ножки. Фото 21

9. Соедините ремень с пряжкой, как это показано на Фото 22.

ИСПОЛЬЗОВАНИЕ РЕМНЕЙ

Внимание: Всегда используйте удерживающее устройство! Фото 23. Посадите ребенка в кресло. Установите подложку ремня между ногами ребенка. Пристегните поясной ремень со всех сторон подложки. Пристегните каждый ремень так, чтобы он плотно прилегал к ребенку. Убедитесь, что слышите щелчок. Проверьте, хорошо ли пристегнут ремень, потянув его.

Регулировка длины ремня: Отрегулируйте поясные ремни, нажав кнопку и перемещая пряжку (Фото 24), и плечевые ремни, перемещая пряжку (Фото 25).

ЧИСТКА И УХОД

1. Стирать обивку в прохладной воде с мягким мылом. Сушить естественным путем. Не отбеливать. Стойкие пятна можно вывести при помощи неабразивного чистящего крема.
2. Раму, подставку для игрушек и сами игрушки можно чистить влажной тканью и слабым очищающим раствором. Не использовать сильные и абразивные средства. Ополоснуть чистой водой для удаления остатков чистящих средств. Не погружать раму или игрушки в воду.

УСЛОВИЯ ХРАНЕНИЯ

1. Удалите батареи и храните вдали от детей.

VAŽNO! PAŽLJIVO PROČITAJTE I DRŽITE ZA BUDUĆE UPOTREBE!!



MERE BEZBEDNOSTI

- 1. UPOZORENJE!** Ovaj proizvod je pogodan za decu \geq od 0 do 6 meseci, sa maksimalnom težinom od 9 kg!
- 2. UPOZORENJE!** Nikada ne ostavljajte dete bez nadzora!
- 3. UPOZORENJE!** Ne koristite ovaj proizvod kada vaše dete može da sedi bez pomoći ili teži više od 9 kg.
- 4. UPOZORENJE!** Ovaj proizvod nije namenjen za duže periode spavanja.
- 5. UPOZORENJE!** Nikada nemojte koristiti ovaj proizvod na povišenoj površini (npr. Stol ili blizu stepenica).
- 6. UPOZORENJE!** Uvek koristite sigurnosni sistem.
- 7. UPOZORENJE!** Da biste izbegli povrede, vodite računa da se deca drže podalje prilikom sklapanja i sklapanja ovog proizvoda.
- 8. UPOZORENJE!** Ne dozvolite da se djeca igraju s ovim proizvodom.
- 9. UPOZORENJE!** Nemojte pomerati ili podizati ovaj proizvod sa bebom u njoj.
- 10. UPOZORENJE!** Kada je proizvod povezan sa muzičkim plejerom, proverite da li je jačina zvuka, muzički plejer je podešen na nisku vrednost.
- 11. Kada koristite proizvod kao ljuljačka: UPOZORENJE!** Nemojte pomerati ili podizati ovaj proizvod sa bebom u njoj!
- 12. UPOZORENJE!** Ne stavljajte suncobran na neravnom terenu! Stolicu za ljuljanje treba staviti u oblastima sa nagibom ne većim od 3° !
- 13. UPOZORENJE!** Dodatak sa igračkama je dodatni proizvod! Držite ne postavljeni dodatak za igračke daleko od dece! Nikada ne koristite postavku sa igračkama za nošenje suncobrana!
- 14. UPOZORENJE!** Nikada ne koristite na mekanim površinama (krevetu, kauču, jastuku) jer se proizvod može prevrnuti i može biti izazvano gušenje putem meke površine.
- 15. UPOZORENJE!** Ova hranilica ne zamenjuje krevetac ili krevet. U slučaju da vaše dete treba da spava, onda treba staviti u pogodan krevet ili krevetac.
- 16. UPOZORENJE!** Samo za kućnu upotrebu!
- 17. UPOZORENJE!** Povremeno proverite olabavljene delove ! Redovno vršiti proveru, održavanje i čišćenje !
- 18. UPOZORENJE!** Nemojte koristiti ovaj proizvod ako je bilo kakva komponenta slomljena ili nedostaje!
- 19. UPOZORENJE!** Slike na naslovnoj stranici i u uputstvu su primeri i mogu se razlikovati od stvarnog proizvoda.

UPOZORENJE: Ovo pakovanje sadrži male delove u ne montiranom stanju!

- Postavite sedište na ravnu površinu.
- Prilikom podešavanja položaja naslona treba da budete uvereni da je mehanizam dobro zatvoren u odabranoj poziciji.
- Koristiti u uspravnom položaju tek kada dete ima dovoljno razvijena kontrolu gornjeg dela tela, da bi moglo sedeti bez oslanjanja unapred.
- Ne ostavlja hranilica na radnom ventilatoru, uređaju grejanje, oštrim predmetima, posudama sa vodom.
- Nemojte koristiti dodatke ili rezervne delove osim onih usvojen od strane proizvođača.
- Potrebno da se izvrši od strane odraslih.
- Karakteristike i ukrasi proizvoda mogu se razlikovati od slika.

EN 16232:2013 + A1:2018, EN 12790:2009, EN 62115, EN 71

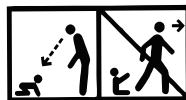

Slika 1

1. Vertikalne osnove – 2 kom. Leva i desna
2. Poprečne cevi za noge - 2 kom.
3. Cevi za postavljanje sedišta – 2 kom. Leva i desna
4. Sedište - 1 kom.
5. Mehanizam za fiksiranje sedišta - 1 kom.
6. Prednje cevi za potporu sedišta – 2 kom.
7. Zadnje cevi za potporu sedišta – 1 kom.
8. Postolje za hranu – 1 kom.
9. Postavka za igračke - 1 kom.
10. Adapter - 1 kom.
11. Daljinski upravljač - 1 kom.

DELOVI

MONTAŽA

VAŽNO: Mora biti montiran od strane odrasle osobe!

1. Rastvoriti vertikalne osnove kao što je prikazano na slici 2
2. Postavite vertikalne osnove u poprečnih cevi, sve dok ne čujete klik. Slika 3
3. Postavite cevi za kačenje sedišta u pravcu vertikalnih osnova. Slika 4.1. Postavite elemente pričvršćivanje u navedenom redosledu 2, 3, 4
4. Pričvrstite prednje i zadnje cevi za oslonac sedišta saotvorima B-B dok ne čujete "klik". Slika 5
5. Sklopiti mehanizam za pričvršćivanje sedišta sa otvorima C-C slika 6.
6. Ubacite dva kraja "D" prednjih cevi podrške u rupe "D" u osnovu sedišta. Slika 7
7. Postavite sedište na šipkama cevi za kačenje E-E i uverite se da je igla za zaključavanje u ravni sa sedištem na obe strane. Slika 8
8. Postavite postolje za hranu kao što je prikazano na slici 9.
9. Postavite postolje sa igračkama, kao što je prikazano na slici 10.

UPOTREBA

1. Opis kontrolnog panela Slika 11
 - 1.1. Uključite (isključite) uređaj pritiskom na taster (1).
 - 1.2. **Ljuljaška.** Postoji 5 nivoa za regulisanje brzine ljuljanja putem tastera (3) i (4). Iznad tastera se nalazi svetlosna ondikacija - diode (2) za izabrane brzine.
 - 1.3. **Tajmer** - 3 stepeni 8, 15 i 30 minuta. Pritisnite jednom taster (5) i zasvetleće prva indikacija (7) u trajanju od osam minuta. Prilikom drugog natiskanja, upaliće se svetlosna indikacija u trajanju od 15 minuta i prilikom trećeg natiskanja, u trajanju od 30 minuta. Nakon dostizanja izabranog vremena, sve funkcije će se zaustaviti. Ukoliko nije izabrana funkcija tajmera, sve izabrane funkcije će raditi sve dok se ne zaustavljeno napajanje pomoću tastera za napajanje (1).
 - 1.4. **Taster za muziku (6).** Natisnite taster drugi, treći i četvrti put - zvuk će biti sve glasniji. Pritisnite ponovo da zaustavite muziku. Tasterom (8) na kontrolnoj tabli možete da podesite jačinu zvuka i promeniti melodije. Ove dve funkcije su razdvojene kod daljinske regulacije podešavanja jačine zvuka (8) i promene melodija tasterima (10). Položaj (9) Infra crvene diode.
 - 1.5. **MP3 Function** - Umetnite USB flash uređaj u USB port na donjoj strani kontrolne table. Nakon nekoliko sekundi muzika će automatski početi da se reprodukuje. Reprodukujte i pauzirajte muziku pritiskom na tipku (8). Kratak pritisak na dugme (8) prelazi na sledeću pesmu. Pritisnite dugme (8) da biste podesili jačinu zvuka.
2. **Adapter (1)** Slika 12 - Spojite priključnicu adaptera (2) sa priključnicom uređaja za napajanje (3). Uključiti adapter (1) na utičnicu za napajanje električnom strujom.

PAŽNJA !!! Radi sopstvene bezbednosti, koristite originalni adapter za napajanje. Ulazni napon ~AC 100 - 240 V 50-60Hz 0.2A MAX / Izlazni napon : = DC 5.8V 800 mA. (Proizvođač nije odgovoran za bilo kakve gubitke, koji mogu nastati nakon upotrebe adaptera, koji nije propisan od strane proizvođača AC adapter.) - Nemojte koristiti oštećeni adapter za napajanje. - Nema kontaktirati priključkom AC adaptera sa žicama, ili na primer prstenima. Ne dozvolite da se vaše dete igra sa adapterom ili baterijama! Držite adapter daleko od dosega dece, kada je priključen na i pod napajanjem! Transformatori koji se koriste za kolevke moraju periodično se proveriti za oštećenja kabla, utikača, stambenih i drugih delova, i u slučaju takve štete ne treba da se koristi!

3. **Baterije.** Kada koristite napajanje iz baterije, iskopčajte AC adapter iz mreže i izvucite ga iz utičnice uređaja. **UPOZORENJE! U suprotnom, proizvod se ne može koristiti sa napajanjem baterije!** Ovaj proizvod koristi 4 kom. baterija tip AA 1,5 V. Otпустite vijak i otvorite poklopac mesta za baterije Slika 13. Baterije treba staviti u skladu sa prikazanim polaritetom " + 'i' - '! "

POSTAVLJANJE BATERIJA

Odvijte šraf na poklopcu na odeljku za baterije šrafcigerom i skinite poklopac. Postavite 4 alkalnu bateriju AA 1.5 V u za to predviđeno mesto.

Savet: Mi preporučujemo da se koristi alkalna baterija koja duže traje.

Vratite poklopac za odeljak za baterije na njegovo mesto i zategnite šraf.

Odvrnite zavrtanj i otvoriti poklopac odeljka za baterije na vibracionom uređaju, koji se nalazi ispod sedišta. Postavite jednu bateriju tip "D" 1.5 V u skladu sa polaritetom "+" i "-" prikazanim u odeljku za baterije. Slika 14; 16 - Vratite poklopac za baterije i zategnite vijke sa šrafcigerom. Nemojte previše zatezati. Da biste promenili baterije u daljinskom upravljaču, pritisnite dno i izvucite bateriju. Slika 15 Postavite jednu bateriju tip CR2025 3V prateći polaritet "+" i "-" napisan na poleđini daljinskog upravljača.



Čuvajte prirodu i ne bacajte ovaj proizvod zajedno sa kućnim otpadom (2012/19/EC).

Informacija o sigurnosti baterije

UPOZORENJE! U nekim slučajevima iz baterije može da iscuri tečnost koja može da izazove hemijsko izgaranje ili da ošteti proizvod. Kako bi izbegli curenje baterija: - Ne koristite u isto vreme nove i stare baterije ili različite tipove baterija kao što su: alkalne, standardne ((cink-ugljenične) ili one koje se pune (nikl-kadmijum).

- Postavite baterije na za to određeno mesto kako je navedeno. - Vadite baterije ukoliko ne planirate da koristite proizvod duži vremenski period. Uvek izvadite iz proizvoda potrošene baterije. Bacite ih na bezbedno mesto. Ne bacajte proizvod u vatru. Baterije mogu da eksplodiraju ili da iscuru. - Ne izazivajte kratki spoj kod baterija. - Koristite samo iste baterije ili samo baterije istog tipa prema preporukama.

- Ne pokušavajte da puniti baterije koje se ne pune.

- Izvadite baterije iz proizvoda pre nego što ih napunite.

- Ako koristite baterije koje mogu da se pune, punjenje treba da se vrši pod nadzorom odrasle osobe.

4. Uređaj za vibriranje - Uređaj za vibriranje je podesiv u tri faze Slika 16. Pomerajte taster od leve u desni položaj da se uključi i podesi nivo vibracija.

5. Podesite naslon. Naslon se može regulisati u 3 pozicije. Slika 17. Podignite jezičak (1), podignite ručicu (2) nagore i podesite naslon. **UPOZORENJE: Prilikom podešavanja sedišta, uklonite dete iz stolice!**

Pažnja: Molimo vas da proverite pre upotrebe da li je sedište pravilno pričvršćeno sa obe strane!

6. Ljuljaška. Uhvatite osnovu sedišta sa obe strane, otpustite taster za zaključavanje i podignite na gore, da oslobodite ljuđašku. Slika 18 Upozorenje: Koristite ljuđašku samo na ravnim površinama! Povucite cev ispod sedišta (Slika 19) da koriste ležaljku kao stacionarno sedište.

7. Osnova postavke za igračke može da se rotira za 90 ° za lakše uklanjanje deteta. Slika 20. Ringišpil se rotira ručno za 360°.

8. Sklapanje. Zastanite ispred jedne nogare i pritisnite istovremeno na obe strane tastere za sklapanje vertikalnih osnova i ssklopiti. Ponovite ovu proceduru za drugu nogaru. Slika 21

9. Pričvrstite kopču pojasa kao što je prikazano na slici 22.

KORIŠĆENJE KAIŠEVA

Pažnja: Uvek koristite sigurnosni sistem! Slika 23 Postavite dete u sedištu. Postavite podlogu kaiša između nogu deteta. Pričvrstite pojas za struk sa svake strane podloge. Pričvrstite svaki pojas tako da dobro pristaje vašem detetu. Uverite se da čujete zvuk klik. Proverite da li je pojas dobro vezan, putem povlačenja.

Podešavanje dužine pojasa, za stezanje Podesite pojaseve u nivou stomaka tako što ćete pritisnuti i podesiti kopču (Slika 24) i ramene pojaseve povlačenjem kopče (foto 25).

ČIŠĆENJE I ODRŽAVANJE

1. Operite presvlake mlakom vodom i blagim sapunom. Osuši je prirodnim putem. Ne izbeljivati. Uporne mrlje se mogu ukloniti neabrazivnom kremom za čišćenje.

2. Okvir, postavka za igračke i same igračke mogu se čistiti vlažnom krpom i blagim rastvorom deterdženta. Nemojte koristiti jake ili abrazivne deterdžente. Isprati čistom vodom da bi se uklonio preostali ostatak preparata. Nemojte potapati okvir ili pomagala u vodu.

SKLADIŠTENJE

1. Izvadite baterije i čuvajte ih dalje od dece.

ÖNEMLİ! DİKKATLİ BİR ŞEKİLDE OKUYUN VE İLERİDE BAŞVURMAK ÜZERE SAKLAYIN.

TR

EMNİYET İSTEMLERİ



- 1. UYARI!** 0 kadar aydan 6 kadar maksimum 9 kg kadar çocuklara uygundur!
- 2. UYARI!** Çocuğu asla yalnız bırakmayınız !
- 3. UYARI!** Çocuğunuz yardım almadan oturabiliyorsa veya 9 kg'dan ağırsa, bu ürünü kullanmayınız!
- 4. UYARI!** Bu ürün, uzun süreli uyku amacıyla düşünülmemiştir !
- 5. UYARI!** Bu ürünü, yüksek bir yüzeyin (ör. masa) üstünde kesinlikle kullanmayınız !
- 6. UYARI!** Daima emniyet kemeri sistemini kullanınız !
- 7. UYARI!** Yaralanmadan kaçınmak için; bu ürünü açarken ve katlarken çocuklar daima uzak tutulmalıdır !
- 8. UYARI!** Çocukların bu ürünle oynamasına izin vermeyiniz !
- 9. UYARI!** İçinde bebek varken, bu ürünü hareket taşımayınız veya yukarı kaldırmayınız !
- 10. UYARI!** Bu ürün bir müzik çalara bağlandığında, müzik çaların sesinin düşük bir değere ayarlandığından emin olunuz !
- 11. Ürünü salıncak olarak kullanırken: UYARI!** Bu ürünü, içindeki bebek varken hareket ettirmeyin veya kaldırmayın!
- 12. UYARI!** Düz olmayan yüzeyin üzerine koymayın!
3 den daha büyük eyim olmayan yerlere salıncaklı koltuğu yerleştirilmesi gerekir!
- 13. UYARI!** Oyuncaklar için olan ekler ek aksesuardır! Monte edilmemiş oyuncak eklerini çocuklarda uzak tutun! Toybarı asla şezlongu taşımak için kullanmayın!
- 14. UYARI!** Asla yumuşak yüzey üzerinde kullanmayın (yatak, kanep, yastık) çünkü ürün dönebilir ve yumuşak yüzeyden boğulma meydana gelebilir.
- 15. UYARI!** Bu sandalyesi yatak ve çocuk sepetin yerine geçmez. Çocuğunuzun uyku vaktinde uygun çocuk sepetine ya da yatağa koymanız gerekir.
- 16. UYARI!** Yalnızca ev kullanımı için
- 17. UYARI!** Zaman zaman gevşemiş yerlerinin olup olmadığını kontrol edin! Devamlı kontrol edin, bakımını yapın ve temizleyin!
- 18. UYARI!** Herhangi bir bileşen kırılmış veya eksikse bu ürünü kullanmayın!
- 19. UYARI!** Başlık sayfasındaki ve kılavuzun içindeki resimler örnektir ve gerçek üründen farklı olabilir.

DİKKAT: Bu ambalaj monte edilmemiş parçalar bulundurmaktadır!

-Koltuğu yatay ve düz yüzeylere koyun.

-Sirt dayamalık koltuğun ayarı sırasında mekanizmanın seçilen pozisyonunda iyice kilittli olduğundan emin olun.

-Dikey pozisyonu sadece çocuğunuz vücudunun üst kısmın kontrolünü yeterli derecede geliştirmişse oturmuş kalması ve öne doğru eğilmemesi için kullanın.

-Sandalyesi çalışan fan, ısıtma cihazları, keskin malzemeler, suyla dolu kapların yanına koymayın.

-bunlardan değişik üreticiden onaylanmış aksesuar ya da yedek parçalar kullanmayınız.

-Montaj yetişkin birinden yapılması gerekir.

-Ürünün özellikleri ve süsleri fotoğraflardan değişik olabilir.

EN 16232:2013 + A1:2018 , EN 12790:2009 , EN 62115 , EN 71



Resim 1

PARÇALAR

1. Dikey bazlı – 2adet sol ve sağ
2. Ayaklar için çapraz borular – 2adet
3. Koltuğun askıya alınması için borular – 2 adet sol ve sağ
4. Koltuk – 1 adet
5. Koltuğu yerleştirme mekanizması – 1 adet
6. Koltuk ön destek boruları – 2adet
7. Koltuk arka destek boruları – 1adet
8. Yemek tabağı – 1 adet
9. Oyuncaklı toybar – 1 adet
10. Adaptör – 1 adet
11. Uzaktan kumanda – 1 adet

MONTAJI

DİKKAT : Yetişkin bir kişi tarafından kurulması gerekiyor!

1. Resim 2 de gösterildiği gibi dikey bazları açın.
2. Tık sesi duyulana kadar dikey temelleri çapraz borulara geçirin. Resim 3
3. Koltuğun asma borularını dikey temelleri eksenlerine yerleştirin. Resim 4.1. Sabitleme elemanlarını sıraya yerleştirin 2;3;4
4. Tık sesi duyulana kadar koltuğun ön ve arka destek borularını B-B açıklıklarıyla yerleştirin. Resim 5
5. Koltuğun sabitleme mekanizmasını C-C açıklıklarına bağlayın. Resim 6
6. Koltuğun tabanında bulunan ön destek borularının açıklıklarına "D" her iki ucunu „D" yerleştirin. Resim 7
7. Koltuğu boruların asma tutacaklarına yerleştirin E-E ve kilitlenen pimin koltuğun her iki tarafından aynı hizada görüldüklerine emin olun. Resim 8
8. Resim 9' de gösterildiği gibi yemek tabağını yerleştirin.
9. Resim 10' da gösterildiği gibi oyuncaklı toybarı yerleştirin.

KULLANIM

1. Kontrol panelinin açıklaması. Resim 11

1.1. Cihazı (1) düğmesinden açıp (kapayın).

1.2. Salıncak . (3) ve (4) düğmeleri ile salon salıncağının hızını ayarlamanız için 5 aşaması vardır.

Düğmelerin üst kısmında seçilen hızın ışık göstergesi (2) bulunmaktadır.

1.3. Kronometre – 3 adımlı 8;15 ve 30 dakika. Bir kez düğme (5) bastığınızda ilk ışık göstergesi (7) 8 dakika için yanacaktır. İkinci kez bastığınızda 15 dakika için ve üçüncü kez düğmeye bastığınızda 30 dakika için ışık göstergesi yanacaktır. Seçilen süre ulaşıldığında tüm özellikleri duracaktır. Kronometre özelliği seçilmediği takdirde tüm seçilen özellikler (1) düğmeden durdurulana kadar çalışacaktır.

1.4. Müzik düğmesi (6). Müziği açmanız için düğmeye basın. Müziğin kapanması için düğmeye tekrar basın. Kontrol panelinde bulunan (8) düğmesinden müziğin sesini ayarlayabilirsiniz ve şarkıları değiştirebilirsiniz. Bu iki özellik uzaktan kumandada dağıtılmıştır- (8) düğmeleriyle ses ayarı ve (10) düğmeleri ile şarkıların değişimi. (9) pozisyon kızılotesi diyot.

1.5. MP3 Fonksiyonu - USB flaş cihazını kontrol panelinin alt tarafındaki USB portuna takın. Birkaç saniye sonra müzik otomatik olarak çalmaya başlayacaktır. Düğmeye (6) basarak müziği çalın ve duraklatın. Düğmeye (8) kısa basıldığında bir sonraki şarkıya geçilir. Ses seviyesini ayarlamak için tuşa (8) basın.

2. Adaptör (1) Resim 12 – Adaptör yakını (2) cihazın bağlantı yakıyla (3) bağlayın. Adaptörü (1) prize takın.

DİKKAT !!! Güvenliğiniz için orijinal güç adaptörü kullanınız. Giriş gerilimi ~AC 100 - 240 V 50-60Hz 0.2A MAX / Çıkış gerilimi : ≡ DC 5.8 V 800 mA.(Üretici tarafından öngörülen adaptör dışında başka cihazların kullanımından dolayı hasarlardan dolayı üretici sorumlu değildir). Hasarlı güç adaptörü kullanmayın. Güç adaptörün fişini yüzük gibi ileticilerle temas ettirmeyiniz . Çocuğunuza piller ve adaptörle oynamasına izin vermeyin! Adaptörü takılı olduğu ve gerilim altında bulunduğu zaman çocuğunuzun ulaşmasından koruyun!

Bebek salıncağı gibi kullanılan transformatörleri periyodik olarak kabloya, fişe, gövdeye ve diğer parçalarında hasar için kontrol edilmelidir ve bu takım hasarlar durumunda kullanılmaması gereklidir!

3. Pilleri. Pil gücünü kullanırken, adaptörün elektrik bağlantısını kesin ve ürünün güç yakından çıkarın. **UYARI! Aksi takdirde ürün pil gücüyle kullanılamaz!** Bu cihaz 4 adet tip AA 1,5 V piller ile kullanılır. Vidayı gevşetin ve pil bölümünün kapağını açın Resim 13. Piller gösterilen "+" ve "-" kutupluluğa uygun olarak yerleştirilmelidir!

BATARYALARIN /PİLLERİN/TESİSATI

Pil yuvasının kapağını tornavida ile gevşetin ve kapağı boşandırınız.

Pil yatağına 4 alkali pil AA 1,5 V yerleştiriniz.

Öğüt: Daha uzun bir süre kullanmanız için alkali pil öneriyoruz.

Pil kapağını yerleştiriniz ve vidayı sıkılayınız.

Vidayı gevşetin ve koltuğun alt kısmında yerleşik olan titreşim cihazının pil bölmesinin kapağını açın.

Bölmesinde gösterildiği gibi „+“ ve „-“ kutupluluğa uygun 1 adet pil tip „D“ 1.5 V yerleştirin. Resim 14;16 – Pillerin kapağını yeniden yerleştirin ve vidalarını bir tornavidayla sıkın. Aşırı derecede sıkmayın. Uzaktan kumandanın pillerini değiştirmek için alt kısmında bulunan düğmeye basın ve pili çekin. Resim 15 Uzaktan kumandanın arka kısmında yazılı olan „+“ ve „-“ kutupluluğa uygun olarak 1 adet tip CR2025 3V yerleştirin.



Bu ürünü diğer atıklarla atmayınız, çevreyi koruyunuz. (2012/19/EC).

Pilin emniyeti ile ilgili enformasyon

UYARI! Ayrı durumlarda pilden kimyevi yanıklığa veya ürünün tahribatına neden olan sıvılar akabilmektedir. Pillerden bu sıvı akıntısını gidermek için: -Yeni ve eski veya değişik tip alkali, standart /karbon-çinko/ veya kendi kendine şarj edilen /nikel-kadmiyum/ pilleri karıştırmayınız. - Pilleri gösterilen yere yerleştiriniz.

-Ürünü uzun zaman kullanmayacaksınız eğer pilleri çıkarınız. Gücünü yetirmiş pilleri daima uzaklaştırınız. Emniyetli bir yerde depolayınız. Ürünü ateşe atmayınız. Piller patlayabilir veya onlardan sıvı akabilir.

-Pillerde kısa devreye meydan vermeyiniz. -Öğütlere nazaran ancak benzer veya aynı tip piller kullanınız.

-Şarj edilemeyen pilleri şarj etmeyiniz. -Pilleri şarj etmezden önce üründen çıkarınız.

-Şarj edilebilen piller kullanırsanız eğer, şarj edilme yetişkin kişi gözetiminde yapılmalıdır.

4. Titreşim cihazı – Titreşim cihazı üç aşamada ayarlanır. Resim 16. Düğmeyi soldan sağ doğru titreşimini açmak ve ayarlamak için kaydırın.

5. Sırt dayamalık yerin ayarı. Sırt dayamalık yer üç pozisyonda ayarlanır. Resim 17. Başparmağı (1), kolu (2) yukarıya doğru kaldırmak ve sırt dayamalık yeri ayarlayın. **Uyarı : Koltuğun ayarını düzenlediğiniz zaman çocuğunuzu sandalyeden çıkarın!**

Uyarı : Kullanmadan önce lütfen koltuğun iyice yerleşip yerleşmediğini kontrol edin! alıncağın serbest olup olmadığını kontrol edin!

6. Şezlong. Koltuğun tabanını her iki tarafından tutun, kilitleyen düğmelerini serbest bırakın ve yukarıya doğru şezlongu salıncaktan serbest bırakmanız için kaldırmak. Resim 18 Uyarı: Şezlongu sadece düz yüzeylerde kullanın! Şezlongu sabit koltuk gibi kullanım için koltuğun altında olan boruyu geriye doğru çekin. (Resim 19)

7. Çocuğunuzun kolaylıkla çıkabilmesi için oyuncaklı toybarın tabanı 90° kadar döndürülebilir. Resim 20. Toybar oyuncaklı dönecek elle 360° kadar döner.

8. Katlanması. Ayaklardan birinin önünde durun ve aynı anda her iki tarafında olan dikey katlama düğmelerine basın ve katlayın. Aynı prosedürü diğer ayak için de uygulayın. Resim 21

9. Resim 22 gösterildiği gibi kemeri tokasına bağlayın.

EMNİYET KEMERLERİNİN KULLANIMI

Uyarı: Her zaman emniyet sistemini kullanın! Resim 23. Çocuđunuzu koltuđa yerleřtirin. Çocuđunuzun bacaklarının arasına kemerin altlıđını yerleřtirin. Kemer altlıđın her yerinden bađlayın. Her kemeri çocuđunuza sıkı bir řekilde bađlayın. Tıklama sesi duyulduđundan emin olun. Kemerin sıkıca bađlanmış olduđundan çekerek emin olun.

Kemerin uzunluđunun ayarı: Tokayı kaydırarak ve dűgmeye basarak karın kemerlerini (Resim 24) ve tokayı kaydırarak (Resim 25) omuz kemerlerini ayarlayın.

TEMİZLEME VE BAKIM

1. Dűşemeyi ılık su ve yumuřak sabunla yıkayın. Dođal yolla kurutun. Beyazlatmayın. İnatçı lekeleri ařındırmayan temizleyici kremle kaldırabilirsiniz.
2. Çerçeve, oyuncak rafını ve oyuncaklarının kendilerini nemli mendille ve yumuřak deterjan çözültüsüyle temizleyebilirsiniz. Güçlü ve ařındırıcı preparatlar kullanmayın. Temiz suyla preparattan kalanları kaldırmanız için durulayın. Çerçeveyi veya oyuncakları suya deđdirmeyin.

DEPOLAMA

1. Pilleri çıkarın ve çocuklardan uzak tutun.

KULLANIM VE NAKLİYE SIRASINDA DİKKAT EDİLECEK UNSURLAR

- 1-Taşıma ve nakliye sırasında ürün mutlaka orijinal ambalajında taşınmalıdır.
- 2-İndirme ve bindirme esnasında maksimum dikkat gösterilmelidir.
- 3-Yükleme sırasında ambalajın tamamen kapalı olduğundan hasar görmemiş olduğundan emin olunmalıdır.

HİZMET VE BAKIM – TEMİZLİK VE BAKIM

- 1-Periyodik bakım gerektiren durumlarda tüketicin yapacakları temizlik ve bakım kısmında anlatılmış olup tüketicinin yapamayacağı şeylerde yetkili servise baş vurma gerekmektedir.
- 2-Bağlantı ve montajın nasıl yapılacağı şema ile gösterilmiş olup ebeveyn tarafından yapılması gerekmektedir.

KULLANIM HATALARINA İLİŞKİN BİLGİLER

1-Kullanım ve kurulum hatalarının önüne geçilmesi için lütfen arabanın montaj ve demontaj bilgilerini dikkatlice okuyunuz.

2-Pozisyon dışında katlama ve kapatma yapmayınız.

TÜKETİCİ HAKEM HEYETLERİNE YAPILABİLECEKLERİNE İLİŞKİN BİLGİ VE KULLANICIYA SAĞLANAN SEÇİMLİLİK HAKLARI

- 1-Garanti süresi malın teslim tarihinden itibaren başlar ve 2 yıldır.
- 2-Malın bütün parçaları dahil olmak üzere tamamı garanti kapsamındadır.
- 3-Malın ayıplı olduğunun anlaşılması durumunda tüketici 6502 sayılı tüketici korunması hakkında kanunun 11 inci maddesinde yer alan
 - a-Sözleşmeden dönme
 - b-Satış bedelinden indirim isteme
 - c-Ücretsiz onarılmasını isteme
 - d-Satılanın ayıpsız bir misli ile değiştirilmesini isteme, haklarından birini kullanabilir.
- 4-Tüketicinin bu haklardan ücretsiz onarım hakkını seçmesi durumunda satıcı; işçilik masrafı değiştirilen parça bedeli yada başka herhangi bir ad altında hiçbir ücret talep etmeksizin malın onarımını yapmak veya yaptırmakla yükümlüdür.Tüketici ücretsiz onarım hakkını üretici veya ithalatçıya karşı da kullanabilir.Satıcı üretici ve ithalatçı tüketicinin bu hakkını kullanmasından müteselsilen sorumludur.
- 5-Tüketicinin ücretsiz onarım hakkını kullanması halinde malın
 - Garanti süresi içinde tekrar arızalanması,
 - Tamiri için gereken azami sürenin aşılması,
 - Tamirinin mümkün olmadığının yetkili servis istasyonu satıcı, üretici veya ithalatçı tarafından bir raporla belirlenmesi durumlarında;tüketici malın bedel iadesini, ayıp oranında bedel indirimini veya imkan varsa malın misli ile değiştirilmesini satıcıdan talep edebilir.Satıcı , Tüketicinin talebini reddedemez.Bu talebin yerine getirilmemesi durumunda satıcı, üretici ve ithalatçı müteselsilen sorumludur.
- 6-Malın tamir süresi 20 iş gününü binek otomobil ve kamyonetler için ise 30 iş gününü geçemez.Bu süre garanti süresi içerisinde mala ilişkin arızanın yetkili servis istasyonuna veya satıcıya bildiri tarihinde garanti süresi dışında ise malın yetkili servis istasyonuna teslim tarihinden itibaren başlar.Malın arızasının 10 iş günü içerisinde giderilmemesi halinde üretici ve ithalatçı malın tamiri tamamlanıncaya kadar benzer özelliklere sahip başka bir malı tüketicinin kullanımına tahsis etmek zorundadır.Malın garanti süresi içerisinde arızalanması durumunda tamirde geçen süre garanti süresine eklenir.
- 7-Malın kullanma kılavuzunda yer alan hususlara aykırı kullanılmasından kaynaklanan arızalar garanti kapsamı dışındadır.
- 8-Tüketici garantiden doğan haklarının kullanılması ile ilgili olarak çıkabilecek uyuşmazlıklarda yerleşim yerinin bulunduğu veya tüketici işleminin yapıldığı yerdeki tüketici hakem heyetine veya tüketici mahkemesine başvurabilir.
- 9-Satıcı tarafından bu garanti belgesinin verilmemesi durumunda tüketici gümrük ve ticaret bakanlığı tüketicinin korunması ve piyasa gözetimi genel müdürlüğüne başvurabilir.

Kullanım Kılavuzunda belirtilen maddelere uyulmaması halinde oluşabilecek sorunlar garanti kapsamı dışındadır.

ÖNEMLİ: Lorelli Tamir Bakım Servisi harici bir yerde yapılan bakım onarım arabanın garanti kapsamından çıkmasına neden olur.

Kullanım Ömrü 5 Yıldır.

İTHALATÇI FIRMA: COOLBABY ÇOCUK GEREÇLERİ SAN VE TİC. A.Ş.

Çınar mah. 6/7 Sok. No:4/a Bağcılar/ İstanbul Tel: 0212 438 20 45

Web: www.lorelli.eu www.coolbaby.com.tr

Yetkili Servis : Coolbaby Çocuk Gereçleri San ve Tic A.S. Orucreis mah. Giyimkent sitesi 16. Sk. No:75 Esenler / İstanbul Tel : 0212 438 20 45 www.coolbaby.com.tr

FONTOS! FIGYELMESEN OLVASSA EL ÉS ŐRIZZE MEG KÉSŐBBI FELHASZNÁLÁS ESETÉRE !

HU

BIZTONSÁGI UTASÍTÁSOK:

- 1. FIGYELMEZTETÉS!** Ez a termék alkalmas 0 – 6 hónap korig, max. 9 kg-ig.
- 2. FIGYELMEZTETÉS!** Soha ne hagyja felügyelet nélkül a gyereket!
- 3. FIGYELMEZTETÉS!** Ne használja ezt a terméket, ha a gyermek képes felülni segítség nélkül, vagy nehezebb 9 kg-nál
- 4. FIGYELMEZTETÉS!** Ez a termék nem alkalmas hosszan tartó alváshoz!
- 5. FIGYELMEZTETÉS!** Soha ne használja ezt a terméket magasan levő felületen (pl. asztalon).
- 6. FIGYELMEZTETÉS!** Használja mindig a biztonsági rendszert!
- 7. FIGYELMEZTETÉS!** A sérülések elkerülése érdekében győződjön meg arról, hogy a gyermekek nincsenek a közelben, amikor szét- vagy összehajítja ezt a terméket !
- 8. FIGYELMEZTETÉS!** Ne hagyja játszani a gyerekeket ezzel a termékkel
- 9. FIGYELMEZTETÉS!** Ne mozgassa vagy ne emelje meg ezt a terméket, ha a gyerek benne van !
- 10. FIGYELMEZTETÉS!** Ha a termék egy zenelejátszóra van kapcsolva, győződjön meg róla, hogy a zenelejátszó hangereje halkra van állítva !
- 11. A termék hinta használatakor: FIGYELMEZTETÉS!** Ne mozgassa vagy emelje meg ezt a terméket a benne lévő bébi!
- 12. FIGYELMEZTETÉS!** Ne tegye a játszószőnyeget egyenetlen felületre!
Ne használjon a hintőszékét olyan helyekre, ahol a dőlőszög nagyobb, mint 3°!
- 13. FIGYELMEZTETÉS!** A játékszett külön rész és ügyeljen arra, hogy a rögzítetlen játékszett ne kerüljön a gyerek közelébe! Soha ne használjon a játékszőnyeg fogadókat, ha át akarja helyezni a szőnyeget.
- 14. FIGYELMEZTETÉS!** Soha ne használjon a terméket puha felületre (párna, ágy vagy kanapé), mert ez a termék billenését és a baba fulladását okozhat.
- 15. FIGYELMEZTETÉS!** Ez a szék nem helyettesíti a babakosárt vagy a babaágyat. Abban az esetben, ha hosszú pihenésre (alváásra) kell lefektetni a gyermeket, akkor használjon babaágyat vagy babakosárt;
- 16. FIGYELMEZTETÉS!** Csak otthoni használatra !
- 17. FIGYELMEZTETÉS!** Időnként ellenőrizze meglazult alkatrészeit! Igyekezzen rendszeresen vizsgálni, karbantartani és tisztítani !
- 18. FIGYELMEZTETÉS!** Ne használja ezt a terméket, ha az alkatrészek hibásak vagy hiányoznak!
- 19. FIGYELEM!** A címlapon és bent az utasításban található képek példák, és eltérhetnek a tényleges terméktől.

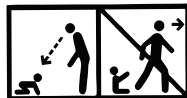

Figyelem! Ez a csomagolás apró alkatrészeket tartalmaz!

- mindig tegye a széket egyenes felületre;
- győződjön meg az üléstámasztó beállításánál, hogy a zárórendszer jó bezárt;
- csak akkor használjon az álló pozíciót, ha a benne ülő gyermek tud ülni és nem dől előre;
- ne hagyjon a székét ventilátor, fűtőtest vagy éles tárgy mellé;
- ez a szék nem helyettesíti a babakosárt vagy a babaágyat. Abban az esetben, ha hosszú pihenésre (alváásra) kell lefektetni a gyermeket, akkor használjon babaágyat vagy babakosárt;
- használjon csak eredeti kiegészítőket és alkatrészeket;
- csak felnőtt szerelheti össze a terméket.
- a termék leírás olvasható a képekről;

EN 16232:2013 + A1:2018 , EN 12790:2009, EN 62115, EN 71



ábra 1

Alkatrészek

1. Függőleges állapotok – 2db. (jobb, bal)
2. Vízszintes lábcsövek – 2db.
3. Csövek a ülés felfüggesztésére – 2db. (jobb, bal)
4. Ülés – 1db.
5. Ülészögítő szerkezet - 1db.
6. Első üléstartó csövek – 2db.
7. Hátsó üléstartó csövek – 1db.
8. Etetőtálca – 1db.
9. Eltávolítható játékhíd – 1db.
10. Adapter – 1db.
11. Távirányító – 1db.

Összeszerelés

FONTOS! A pihenőszék összeszerelése csak felnőtt végezheti el!

1. Nyissa szét a függőleges talpakat (2. ábra)
2. Tegye be a függőleges talpakat a vízszintes lábcsöveket, amíg egy klikkelő hangot nem hall (3. ábra).
3. Tegye az ülést felfüggesztő csöveket a vízszintes talpakra (4.1. ábra).
Tegye be a rögzítő elemeket abban a folyamatban – 2,3,4
4. Rakja össze az első és a hátsó üléstartó csöveket a B-B nyílásokban, amíg egy klikk hangot nem hall.
5. Csatolja az ülés rögzítő szerkezetet a C-C nyílásokba (6. ábra).
6. Tegye be mindkét „D” oldal az első üléstartó csöveknek a „D” nyílásokba az ülés alján (7. ábra).
7. Tegye fel az ülést a felfüggesztő csövekre E-E és bizonyosodjon be, hogy a zárórúd egyformán megjelenik az ülés két oldalán (8. ábra).
8. Tegye fel az etetőtálcát (9. ábra).
9. Szerelje fel a játékrudat (10. ábra).

Használati utasítás

1. A szabályzó panel leírása ábra 11

1.1. Kapcsolja ki/be nyomógombbal (1) a készüléket.

1.2. **Hinta.** A pihenőszék 5 sebességi fokozattal rendelkezik (3) és (4) nyomógomb segítségével. A fokozatokat különböző LED villágítások (2) jelzik.

1.3. **Három fokozatú időzítő szerkezet** – 8, 15 és 30 perces. Még egyszer nyomja meg a gombot (5) és a 8 perces fokozat LED villágítása működésbe lép. Ha megnyomja a gombot kétszer, akkor a 15 perces fokozat villágítása jelentkezik, ha háromszor megnyomja a gombot, akkor a 30 perces fokozat villágítása bekapcsol. Az előre beprogramozott idő elérésénél minden funkció megáll. Ha az időzítő szerkezet nincs kiválasztva, akkor minden funkció működni fog, amíg a nyomógombbal (1) nem lesz félbeszakítva az elektromos feszültség.

1.4. **Zenés nyomógomb (6).** A zene bekapcsolás érdekében nyomja meg a zenés gombot. Ha még egyszer megnyomja a gombot, azzal megállítja a zenét. A nyomógomb (8) tud irányítani a hang erősséget és válogatni a zenét. Ez a két funkció külön elérhető a távirányítón – a hang erősség a 8-as gombbal kezelhető, a zene válogatás pedig a 10-es gombbal. Pozíció 9 Infravörös dióda.

1.5. **MP3 funkció** - Helyezze be az USB flash eszközt a kezelőpanel alján található USB portra. Néhány másodperc múlva a zene automatikusan elindul. Lejátszás és szüneteltetés a gomb megnyomásával (6). A (8) gomb rövid megnyomása a következő dalra vált. Tartsa lenyomva a gombot (8) a hangerő beállításához.
2. Adapter (1) 12. ábra. Csatlakozza az adapter végét megfelelő szerkezet végéhez. Dugja be az adaptert a hálózati konektorban.

FIGYELEM !!! A saját biztonsága érdekében kérjük az eredeti adaptert használni. Bemeneti feszültség ~ AC 100 - 240 V 50-60Hz 0.2A MAX / Kimeneti feszültség : = DC 5.8 V 800 mA. (A gyártó nem vállal felelősséget eltérő adapterek használatához visszavehető kárakért.) Ne használjon hibás vagy sérült adaptert. Ne érintse meg a csatlakozót áramvezető tárgyakkal (pl. gyűrűkkel). Ne engedje, hogy a kicsi játston az adapterrel vagy az elemekkel! Kellő gondossággal vigyázon a gyerekekre, ha az adapter feszültség alatt van!

A babahintához használatos transzformátorokat és a hozzá tartozó kábeleket, csatlakozókat, külsőrészeit és a többi alkatrészeit rendszeresen ellenőrizni kell, és ha hibát észlelnék, akkor nem szabad a terméket tovább használni!

3. Elemek. Ha elemmel szeretné működtetni a terméket, akkor kapcsolja le az adaptert a hálózatról, és vegye ki az adapter csatlakozóját a készülék hálózati csatlakozójából.

FIGYELEM! Ha nem tartja be az utasításokat, akkor a készülék nem lesz használható elemekkel!

A szerkezet 4 db. AA 1,5V típusú elemeket használ. Csavarja le a csavart és nyissa ki az elemes rész fedelét (13. ábra).

Az elemeket szabályosan be kell tenni az elemes részben – „+” és „-”

ELEM FELSZERELÉS

Lazítsák az elemtartó fedőlapját csavarhúzóval és távolítsa az elem fedőlapját.

Heyezzenek két AA 1.5V alkálielemet a fészekbe. Tanács:Javasoljuk az alkáli használatát mivel tartósabb.

Csavarják vissza a fedőlapot.

Csavarja le a csavart és nyissa ki az elemes rész fedelét a rezgő szerkezetnél (az ülés alatt tallálható).

Tegye be szabályosan egy darab „D”1,5V elemet (14, 16. ábra). Tegye vissza az elemes rész fedelét és csavarja vissza a csavarokat. Ne huzza túl erősen! A távirányító elemcserénél nyomja meg az alsó gombot és huzza ki az elemet (15. ábra). Tegye be szabályosan egy CR2025 3V típusú elemet.



Azelemeket tilos a háztartásihulladékkalegyütt kidobni (2012/19/EC)!

Az elemről szóló biztonsági információ

FIGYELMEZTETÉS! Bizonyos esetekben az elem szivaroghatna, ami okozhat kémiai égést és tönkretelheti a terméket. Hogy ne szivarogjon az elem: Ne keverjenek új és használt elemeket együtt vagy különböző típusú elemeket: alkali, standart (szén-cink) vagy újratölthető (nikkel-kadmium) Visszahelyezzék az elemeket, ahogy van mutatva. Ha nem használják a terméket hosszú ideig, vegyék ki az elemeket. Mindig vegyék ki a már nem működő elemeket. Biztonságosan dobják ki. Ne dobják ki tűzbe. Az elemek robbanhatnak vagy szivaroghatnak.

- Ne okozzák rövidzárlatot az elemekben.
- Használjanak csak egy típusú elemeket az utasításokat szerint.
- Ne töltsenek nem újratölthető elemeket.
- Mielőtt újratöltsék az elemeket, vegyék ki.
- Csak felnőtt felügyelete alatt lehet újratölteni az elemeket.

4. Rezgő szerkezet – A rezgő szerkezetet 3 pozícióban beállítható (16. ábra). Csusztasson el a gombot barról jobbra a vibráció beállítása érdekében.

5. A háttámla beállítása. A háttámla 3 pozícióban állítható be (17. ábra). Huzza fel a rögzítő csavart (1), emelje fel a kart (2) és állítsa be a háttámlát. **Figyelem: Amikor háttámla beállítást végez, akkor vegye ki a kicsit a székről!**

Figyelem: Kérjük, használat előtt ellenőrizze meg az ülés mindkét oldal rögzítését.

6. Hintaszék. Fogja meg mindkét oldalon az ülést, szabadítsa fel a záró gombokat és emelje fel a hintaszék szabadítása érdekében (18. ábra). Figyelem: Csak egyenes felületekre szabad használni a hintaszéket! Huzza ki az ülés alatti csövet (19. ábra), így rendes ülésként tudja használni a hintaszéket.

7. A játékidat 90 fokra lehet fordítani a könnyebb gyerek kivétel érdekében (20. ábra). A forgó 360 fokra fordítható.

8. Összecsukás. Áljon fel az egyik láb előtt és nyomja meg egyszerre az összecsukásra felelő gombokat, azután csukja össze a hintaszéket. Ezt a folyamatot végezze a másik lábbal is (21. ábra).

9. Csattolva össze a csattot az övvel együtt. (22. ábra).

Az övek használata

Figyelmeztetés! Mindig használjon a védőrendszert! (ábra 23).

Tegyé be a gyereket az ülésben. Tegye az alátétet a gyerek lábak közé. Csattoja össze az övet keresztben mindkét oldalon. Győződjön meg róla, hogy halja a „Klikk” hangot. Ellenőrizze az öv rögzítését.

Az öv beállítását: Állítsa be a feszítő öveket a csat csúsztatásával (24. ábra), illetve állítsa be a váll öveket ugyanúgy (25. ábra).

Tisztítás és gondozás

1. A huzatot csak hideg szappanos vízzel mossa le. A szárítás természetes módon történjen. Nem szabad fehéríteni. A makacs foltokat csak antiambrazív tisztító krémmel távolíthatóak.
2. A vázat, a fogódzókat és a játékokat csak nedves ruhával és tisztító oldattal tisztíthatóak. Nem szabad fehérítő szereket használni. Csak tiszta vízzel öblíthető. Ne használjon folyóvizet a tisztításra.

TÁROLÁS

1. Távolítsa el az elemeket és tárolja gyermekektől távol.

E RËNDËSISHME! LEXONI ME KUJDES DHE MBANI PËR INFORMACIONE TË MËTEJSHME!

AL

KËRKESA PËR SIGURI

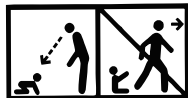

- 1. KUJDES!** Ky produkt është i përnatshëm për fëmijë në moshë nga 0 deri në 6 muaj, me peshë maksimale deri 9 kg!
- 2. KUJDES!** Mos e lëni kurrë fëmijën pa mbikëqyrje!
- 3. KUJDES!** Mos e përdorni këtë produkt sapo fëmija juaj të mund të ulet pa ndihmë ose peshon më shumë se 9 kg.
- 4. KUJDES!** Ky produkt nuk është i destinuar për periudha të gjata gjumi.
- 5. KUJDES!** Asnjëherë mos e përdorni këtë produkt në një sipërfaqe të ngritur (p.sh. një tavolinë ose afër shkallëve).
- 6. KUJDES!** Gjithmonë përdorni sistemin e kufizimit.
- 7. KUJDES!** Për të shmangur dëmtimin siguroruni që fëmijët të mbahen larg kur shpalosen dhe paloset ky produkt.
- 8. KUJDES!** Mos lejoni që fëmijët të luajnë me këtë produkt.
- 9. KUJDES!** Mos e lëvizni ose ngrini këtë produkt me fëmijën brenda saj.
- 10. KUJDES!** Kur produkti është i lidhur me një muzikant, siguroruni që vëllimi i muzikuesi është vendosur në një vlerë të ulët.
- 11.** Kur përdorni produktin si ritëm: **KUJDES!** Mos e lëvizni ose ngrini këtë produkt me fëmijën brenda saj!
- 12. KUJDES!** Mos e vendosni shezlongun mbi sipërfaqe jo të rrafshët!
Karrigia lëkundëse nuk duhet të vendoset në vende me pjerrtësi më të madhe se 3°!
- 13. KUJDES!** Shtojca me lodra është artikull suplementar! Duhet të ruani shtojcën jo të montuar me lodrat larg fëmijëve. Kurrë mos e përdorni tastierën ,me lodra për mbajtje të shezlongut!
- 14. KUJDES!** Kurrë mos përdorni mbi sipërfaqe të butë (krevat, divan, jastëk), sepse produkti mund të përmbysset dhe të shkaktohet asfiksi nga sipërfaqja e butë.
- 15. KUJDES!** Ky nuk zëvendëson koshin ose shtratin. Në rast se fëmija juaj duhet të flejë, atëherë duhet të vihet në shtratin ose në koshin përkatës.
- 16. KUJDES!** Vetëm për përdorim në shtëpi !
- 17. KUJDES!** Periodikisht kontrolloni për lidhjen e mire të pjesëve ! Rregullisht kontrolloni, mirëmbani dhe pastroni !
- 18. KUJDES!** Mos e përdorni këtë produkt nëse ndonjë komponentë është thyer ose që mungon!
- 19. KUJDES!** Imazhet në faqen e titullit dhe brenda udhëzimet janë shembuj dhe mund të ndryshojnë nga produkti aktual.

PARALAJMËRIM: Ky paketim përmban pjesa të vogla kur nuk është montuar!

- Vendosni karrigen mbi sipërfaqe horizontale dhe të rrafshëta.
 - Gjatë rregullimit të pozicionit të mbështetëses, duhet të binden se mekanizmi është kyçur mire në pozicionin e zgjedhur.
 - Duhet të përdorni pozicionin e drejtë , vetëm kur fëmija ka zhvilluar mjaft kontrollin e pjesës së sipërme të trupit të vet që të mund të mbetet të ulur pa përkulur përpara.
 - Mos e lëni afër ventilatorit që është duke punuar, afër pajisjeve të ngrohjes, sendeve të mprehta dhe enëve me ujë.
 - Mos i përdorni aksesoret ose pjesa rezerve të ndryshëm nga ata që janë miratuar nga prodhuesi. Montimi duhet të kryhet nga njëri i moshuar.
 - Karakteristikat dhe stolisjet e produktit mund të dallohen nga fotografitë
- EN 16232:2013 + A1:2018 , EN 12790:2009, EN 62115, EN 71

3. Bateri. Kur përdoret ushqim me bateri, nxirrni prizën e adaptuesit nga rrjeti elektrik dhe nxirrni fishkën e tij nga sektori për bateritë. **KUJDES! Në rast të kundërt produkti nuk mund të përdoret me ushqim me bateri!** Ky produkt përdoret me 4 bateri tip AA 1,5 V. Lironi bulonin dhe hapni kapakun e sektorit për bateri Fotografia 13. Bateritë duhet të vendosen në përputhje me polaritetin e treguar "+" dhe " - " !

INSTALIMI DHE ZËVENDËSIMI BATTERY

Lironi vidhën e kapakut të sektorit të baterive me kaçavidë dhe hiqni kapakun.

Vendosni 4 bateri alkale AA 1.5V në vendin për bateri.

Këshillë: ne rekomandojmë që të përdoren bateri alkale për jetë më të gjatë.

Ktheni në vend kapakun dhe shtrëngoni vidhën.

Lironi bulonin dhe hapni kapakun e sektorit për bateri të pajisjes vibrese, që ndodhet nën ulësen.

Vendosni një bateri tip „D” 1.5 V në përputhje me polaritetin „+” dhe „ - “ që është treguar në

sektorin. Fotografia 14;16 – vendosni kapakun e sektorit të baterive dhe shtrëngoni bulonat me

kaçavidë. Mos i shtrëngoni shumë. Për ndërrim të baterisë së komandës nga distancë , shtypni

butonin në fund dhe nxirrni baterinë. Fotografia 15. Vendosni 1 bateri tip CR2025 3V duke

respektuar polaritetin „+” dhe „-“ që është shënuar në shpinën e komandës nga distancë.



Ruani mjedisin duke mos e hedhur këtë produkt së bashku me plehrat shtëpiake (2012/19/BE). Informoheni për rekomandimet e autoriteteve lokale për riciklimin (vetëm në Evropë).

Informacion për sigurinë e baterisë

KUJDES! Në raste të veçanta nga bateritë mund të derdhen lëngje , që të shkaktojnë dijeje

kimike , ose të dëmtojnë produktin. Që të parandalohet derdhje nga bateritë : - Mos i përzini

bateri të reja me bateri të vjetra, ose bateri të llojeve të ndryshme: alkale, standarde (karbon - zink) ose karrikuase (nikel – kamdium) . - Vendosni bateritë në vendin e tyre, siç është treguar.

- Në rast se nuk e përdorni produktin kohë të gjatë hiqni bateritë. Gjithnjë i nxirrni nga produkti. I

hidhni në vend të sigurt. Mos i vëni në zjarr. Bateritë mund të shpërthejnë ose të derdhen.

- Mos shkaktoni qark të shkurtër në bateritë . - Përdorni vetëm bateritë tipit të njëjtë, sipas rekomandimeve .

- Mos bëni provë që të karrikoni bateri që nuk karrikohen. - Para se t'i karrikoni duhet të nxirrni

bateritë nga produkti. - Nëse përdorni bateritë, që mund të karrikohen , karrikimi të bëhet vetëm me mbikëqyrjen e të moshuarit .

4. Pajisja vibruese – Pajisja për vibracione rregullohet në tre shkallë. Fotografi 16. Rrëshqitni butonin nga e majta në të djathtë që të vëni në veprim dhe të rregulloni shkallën e vibracioneve.

5. Rregullimi I mbështetëses. Mbështetësja rregullohet në 3 pozicione. Fotografia 17 . Ngitni kunjin (1), Ngitni dorëzën (2) te lartë dhe rregulloni mbështetësen.**Kujdes: Kur bëni rregullimin e ulëses, nxirrni fëmijën nga karrigia!**

Kujdes: Ju lutemi para përdorimit të kontrolloni a është fiksuar mire ulësja nga të dyja anët!

6. Shezlong . kapni ulësen për themelet nga të dyja anët, lironi butonat kyçëse dhe ngiteni te larë që të lironi shezlongun nga djepi. Fotografia 18 Kujdes : Shezlongu mund të përdoret vetëm në sipërfaqe të rrafshëta! Tërhiqni prapa tubin nën djepin (Fotografia 19) që të përdorni shezlongun si ulëse stacionare.

7. Baza e tastierës me lodra mund të rrotullohet 90° për nxjerrjen më komode të fëmijës.

Fotografi 20. Rrotulluesja rrotullohet 360° me dorë.

8. Palosje. Qëndroni para njëres këmbë dhe shtypni njëkohësisht butonat nga të dyja anët për palosje të themeleve vertikale dhe palosni. Kjo procedurë duhet të bëhet edhe për këmbën tjetër. Fotografia 21

9. Lidheni rripin me kapësen siç është treguar në fotografinë 22.

PJESA

Fotografia 1

1. Themeli vertikal - 2 copë i majtë dhe i djathtët
2. Tuba laterale për këmbët – 2 copë.
3. Tubi për varje të ulëses (karriges) – 2 c. E majtë dhe e djathtët
4. Ulëse (karrige) - 1 copë
5. Mekanizëm për fiksion të karriges – 1 copë.
6. Tuba të përparme mbajtëse të ulëses – 2 copë.
7. Tubi i prapmë i ulëses – 1 copë
8. Tabaka për ushqim- 1 copë.
9. Tastierë për lodra – 1 copë.
10. Adaptues – 1 copë.
11. Telekomandë – 1 copë.

MONTIMI

Me rëndësi: Montimi duhet të bëhet nga njëri i moshuar !

1. Hapeni themelet vertikale siç është treguar në fotografinë 2
2. Futni themelet vertikale në tubat laterale deri sa të dëgjoni klik. Fotografia 3
3. Vendosni tubat për varje të ulëses, mbi boshtet e themeleve vertikale. Fotografia 4.1. Vendosni elementet për fikësim sipas radhës 2;3;4
4. Bashkoni tubat e përparme dhe tubin e prapmë mbështetës të ulësen me vrimat B-B deri sa dëgjoni „ klik“ . Fotografia 5
5. Lidheni mekanizmin për fiksion të ulëses me vrimat C-C fotografia 6.
6. Vëni dy anët „ D” të tubave të përparme mbajtëse në vrimat „D” në themelin e ulëses. Fotografia 7
7. Vendosni ulësen mbi kapëset e tubave për varje E-E dhe bindeni se kunji kyçës del në mënyrë të njëjtë me themelin e ulëses nga të dyja anët. Fotografia 8
8. Vendosni tabakanë për ushqim, siç është treguar në fotografinë 9.
9. Vendosni tastierën me lodra siç është treguar në fotografinë 10.

PËRDORIMI

1. Përshkrim i panelit të kontrollit . Fotografia 11

1.1. Ndizni (fikni) pajisjen me buton (1).

1.2. **Djepi** . Ka 5 shkalla të rregullimit të shpejtësisë së djepit përmes butonave (3) и (4) .Mbi butonat kanë indikator me dritë (2) për shpejtësinë e zgjedhur.

1.3. **Tajmer** - 3 shkalla 8;15 и 30 minuta. Shtypni butonin (5) një here dhe do të ndizet indikatori (7) për 8 minuta. Me shtypjen e dytë do të ndizet indikatori i dytë për 15 minuta, ndërsa me shtypjen e tretë indikatori për 30 minuta. Gjatë kalimit të kohës së zgjedhur, të gjitha funksionet do të ndalojnë. Nëse nuk është zgjedhur funksioni tajmer, të gjitha funksionet e zgjedhura do të punojnë deri sa nuk fiket pajisja me butonin (1).

1.4. **Butoni muzikor (6)**. Shtypni butonin që të lëshoni muzikën. Me shtypje edhe një here muzika do të pushojë. Nga butoni (8) i panelit kontrollues mund të rregulloni nivelin e zërit dhe të ndërroni këngët. Këto dy funksione janë ndarë të rregullimi nga distanca e zërit me buton (8) dhe ndërrim i këngëve me buton (10). Pozicioni (9) Diod me rreze infra të kuqe.

1.5. **Funksioni MP3** - Futni pajisjen flash USB në portën USB në anën e poshtme të panelit të kontrollit. Pas pak sekondave muzika do të fillojë të luajë automatikisht. Luani dhe pushoni muzikën me shtypjen e butonit (6). Shtypja e shkurtër e butonit (8) do të ndryshojë në këngën tjetër. Butoni (8) për të rregulluar volumnin e zërit.

2. **Adapter (1)** fotografia 12 – Lidheni adapterin (2) me pajisjen (3). Vendosni adapterin (1) në prize të rrjetit elektrik.

KUJDES!!! Për sigurinë Tuaj ju lutemi të përdorni vetën adapterin origjinal. Tension hyrës ~ AC 100 - 240 V 50-60Hz 0.2A MAX / Tension dalës : = DC 5.8 V 800 mA. (Prodhuesi nuk mban përgjegjësi përdëme , të shkaktuara për shkak të pajisjeve të tjera përveç adapterit parashikuar nga prodhuesi.) Mos e përdorni adapter të prushuar. Mos e kontaktoni prizën e adapterit me përçues, përshebull unaza. Mos i lejoni fëmijës që të luajë me adapterin ose bateritë ! Ruani adapterin larg fëmijës kur ai është lidhur me rrjetin elektrik dhe është nën tension!

Transformatorët, që përdoren për djepin e foshnjës, periodikisht duhet të kontrollohen për dëmtime të kablos, spinës, korpunit dhe të pjesëve të tjera dhe në rast se ka dëmtime , nuk duhet të përdoren!

PËRDORIM I RRIPAVE

Kujdes : Gjithnjë përdorni sistemin e sigurisë ! Fotografia 23 Vendosi fëmijën në ulësen. V[ni mbështetësen e rripit midis këmbëve të fëmijës. Lidhni rripin për belin nga çdo anë të mbështetësen. Lidhni çdo rrip kështu që fëmija të jetë lidhur mire. Kontrolloni a është lidhur mire rripi duke e tërhequr.

Rregullimi i gjatësisë së rripit: Rregulloni rripat e barkut përmes shtypjes së butonit dhe lëvizjes të kapëses (Fotografia 24) dhe rripat e supeve përmes lëvizjes së kapëses (Fotografia 25).

Pastrim dhe përkujdesje

1. Mund të lani tapicerinë me ujë të vakët dhe sapun të butë. Tharja bëhet në mënyrë të natyrshme. Mos e zbardhini. Njollat mund të hiqeni me krem për pastrim.
2. Korniza, tavolina për lodrat dhe vet lodrat mund të pastrohen me peshqir të lagur dhe solucion pastrues. Nuk mund të përdoren preparate të forta abrazive. Shpërlani me ujë të pastër. Mos e zhytni kornizën ose lodrat në ujë.

RUAJTJA

1. Hiqni bateritë dhe ruani nga fëmijët.

Didis Ltd.

Bulgaria, Shumen, 6 Trakia-iztok Street
Phone: +359 54 850 830
e-mails: home.market@didis-ltd.com;
export@didis-ltd.com

Дидис ООД

България, Шумен, "Тракия-изток" 6
Тел. +359 54 850 830
e-mails: home.market@didis-ltd.com;
export@didis-ltd.com

Unic importator in Romania

DIDIS INTERNATIONAL
Strada Sfântul Pantelimon Nr.1
Oras Pantelimon, Judetul Ilfov
Phone: +40 21 211 65 60
Fax: +40 21 210 65 62
E-mail: office@didis.ro